



GLOBAL

CATÁLOGO DE PRODUCTOS



DRY. CLEAN. RELIABLE.™

Acerca de Des-Case®

Des-Case ofrece a sus clientes productos y servicios líderes e innovadores que mejoran la Confiabilidad de los equipos y aumentan la rentabilidad.

Nuestros productos prolongan la vida útil de los lubricantes industriales evitando la contaminación con respiradores desecantes, eliminando los contaminantes con sistemas de filtración y detectando los problemas de los lubricantes con la monitorización del estado y el análisis visual del aceite para mantener los lubricantes sanos y limpios para obtener el máximo rendimiento.

Nuestra cartera incluye una variedad de productos de las marcas Des-Case y RMF Systems® para beneficiar a diversas industrias y aplicaciones en todo el mundo, proporcionando soluciones integrales para la gestión de la lubricación.

Desde 2023, Des-Case forma parte de The Timken Company y pertenece a la unidad de filtración de la división Industrial Motion de Timken.



Nuestras soluciones

La amplia cartera de soluciones de ingeniería para el control de la contaminación de Des-Case mejora la limpieza del aceite lubricante y aborda todos los puntos críticos del ciclo de vida de los lubricantes industriales.



Mercados atendidos

Alimentación y bebidas - Acero y aluminio - Eólica - Pulpa y papel - Marina y alta mar - Industria manufacturera - Minería - Petroquímica - Equipos móviles y todoterreno - Generación de energía - Cemento - Otros

Contenido

01. SELLADO Y PROTECCIÓN

Respiradores de la serie estándar	5
Respiradores de la serie Ventguard™	6
Respiradores de la serie Extended™	7
Respiradores de la serie HydroGuard™	8
Respiradores de la serie Extreme Duty	9
Respiradores de la serie ACM	10
Respiradores de la serie TDB	11
Respiradores de la serie KL	12
Respiradores de acero reconstruibles.....	13
Respiradores no desecantes.....	14
Respirador de alta capacidad ColorAssist™	15
Tecnología de sensores IsoLogic®	15
Accesorios	16
Kits adaptadores	17

02. FILTRAR Y PURIFICAR

Unidades de filtración Bypass.....	24
Unidades de filtración fuera de línea.....	25
Unidades de panel.....	26
Unidad de filtración gigante sin conexión.....	27
TC Stands	28
Tambor Topper.....	29
Carro de filtro	30
Carro de filtro serie TC	31
Unidades de deshidratación al vacío	32

03. ALMACENAR Y TRANSFERIR

Recipientes de transferencia de aceite.....	34
LT-LMS Almacenamiento a granel.....	34
Carro Utilitario Móvil.....	35
Carro para filtro de tambor.....	35

04. VER Y EVALUAR

3-D BullsEye®.....	37
Visor de aceite	37
Indicador del nivel de aceite.....	38
Visor de aceite Monitor de nivel.....	38

05. MONITOREO Y DIAGNÓSTICO

Centro de Control de Condiciones.....	40
Sensor de control de la contaminación.....	41
Sensor de calidad del aceite.....	41
Sensor de humedad.....	42
Contadores de partículas portátiles	42

06. FORMACIÓN Y CONSULTORÍA

Consultoría	43
Formación sobre lubricación.....	44

Contaminación: El problema

La contaminación está ampliamente reconocida como la principal causa de avería en los equipos rotativos y alternativos. La contaminación procede de dos fuentes, la ingerida (del exterior) y la generada internamente por la degradación del aceite y el desgaste de la máquina.

Pero sea cual sea la fuente, un control agresivo de la contaminación es la clave para mantener la confiabilidad, eficiencia y durabilidad de los equipos. Mediante la prevención proactiva de la contaminación, las empresas pueden garantizar el funcionamiento óptimo de sus sistemas, reducir costos y mantener una ventaja competitiva en su sector. Los productos Des-Case están diseñados específicamente para ayudar a conseguir estos objetivos manteniendo la limpieza del lubricante y del sistema. Dos tipos principales de contaminación son las partículas y el agua.

Si la atmósfera está contaminada (y la mayoría lo están en cierta medida), es probable que el aceite esté sucio y la calidad del lubricante se vea comprometida. La contaminación por partículas, una vez dentro de un sistema operativo, acelerará la generación de nuevos contaminantes. Estos contaminantes dañan los componentes críticos y actúan como catalizador para que el aceite se oxide, provocando una pérdida prematura de la vida útil del aceite. Si la atmósfera es especialmente húmeda o presenta frecuentes fluctuaciones de temperatura, es probable que el aceite esté cargado de humedad y la calidad del lubricante se vea comprometida. A menudo, las actividades de lavado de la planta son responsables de inducir condiciones que conducen a la entrada de humedad y a la corrosión. La buena noticia es que estos factores, que en conjunto amenazan la fiabilidad de los equipos, pueden controlarse eficazmente con algunas técnicas de mantenimiento preventivo. La mejor y más sencilla forma de excluir los contaminantes es evitar las prácticas que puedan exponer los lubricantes a contaminantes.

El objetivo: lograr un ACEITE limpio

Mantener el aceite limpio es una de las mejores inversiones que puede hacer una empresa, pero la contaminación suele ser un factor que se pasa por alto y que provoca averías prematuras en la maquinaria y reduce la vida útil del lubricante.

Con el costo del aceite, el creciente deseo de minimizar el consumo y los desechos, y la necesidad de prolongar la vida útil de los equipos, los argumentos económicos a favor de la protección -desde que el aceite entra en una instalación hasta que sale- son más fuertes que nunca. Antes de crear un programa de mejores prácticas de lubricación, es importante tener en cuenta el sector al que pertenece y sus aplicaciones.

Cada sector y cada aplicación son únicos, y lo que es adecuado para una persona en un entorno no lo es para otra con tolerancias más finas, una aplicación más crítica o un tipo de equipo diferente. Se ha dicho que la mejor cura es la prevención. Lo ideal sería que todos tuviéramos una planta y una maquinaria totalmente nuevas y empezáramos con un sólido programa de medidas preventivas que garantizaran la mayor vida útil de nuestros equipos y aceites. Eso, por supuesto, nunca ocurre. Una vez que sepa cuál es la magnitud del problema, puede combinar varias opciones que le ayuden a adecuar la situación actual a sus objetivos de limpieza y añadir componentes que le ayuden a mantener el aceite limpio y seco.

Los equipos mal sellados dejan entrar agua y contaminación en el aceite. El agua y las partículas se encuentran entre los contaminantes más comunes y dañinos de los sistemas industriales. El agua en el aceite produce lodos y barnices y reduce la vida útil del aceite.

Tanto como
60-80%
de máquina activa el
desgaste puede estar
ligado a contaminación del
lubricante.

Cuesta **10x** tanto
eliminar la
contaminación que
excluiría.

Partículas y humedad la
contaminación puede
reducen la vida de los
rodamientos en **50%**
o más.

Cómo: Prolongar la vida útil de los equipos

En Des-Case, adoptamos un enfoque integral para el control de la contaminación mediante la combinación de los mejores productos de su clase, modificaciones de equipos y mejores prácticas de lubricación para ayudar a los clientes a lograr una confiabilidad óptima de los equipos.

Nuestro primer paso es detener la entrada de contaminantes del medio ambiente mediante la aplicación de soluciones proactivas, como la modificación de los equipos -incluyendo un mejor sellado, mejoras en la filtración e instalaciones de respiraderos- para evitar la contaminación en su origen. El segundo paso consiste en limpiar el aceite que se utiliza en el equipo mediante la implantación de una de las tecnologías de filtración de Des-Case y la mejora de los niveles de limpieza. A partir de ahí, trabajamos con los clientes para desarrollar mejores prácticas de lubricación personalizadas que integren el almacenamiento, la manipulación y el acondicionamiento adecuados de los lubricantes, garantizando que los riesgos de contaminación se reduzcan al mínimo durante todo el ciclo de vida de la lubricación. Nuestra amplia cartera de soluciones de filtración, deshidratación y ventilación, combinada con nuestros servicios expertos, permite a las empresas no sólo conseguir un aceite limpio y seco, sino también mantenerlo a lo largo del tiempo. Al abordar la contaminación de forma holística, Des-Case ayuda a los clientes a prolongar la vida útil de los equipos, reducir los costos de mantenimiento y mejorar la eficiencia operativa general, porque el aceite limpio no es sólo un objetivo, sino una estrategia para el éxito a largo plazo.

Planes de Modificación

Unidad de potencia hidráulica

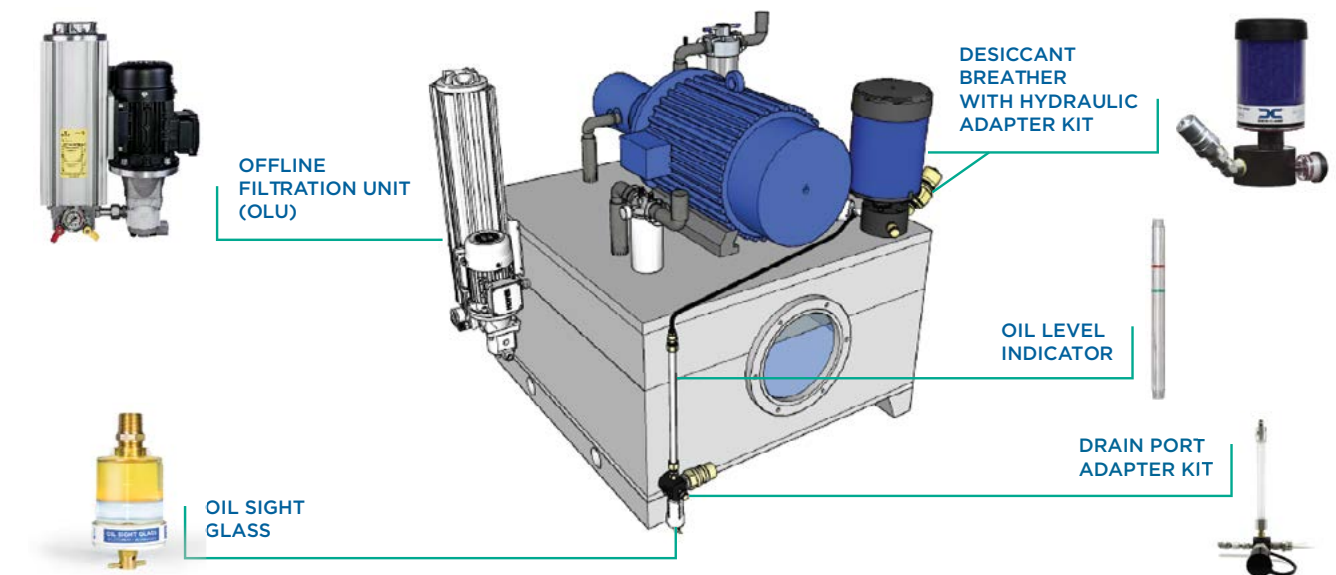

Modificación de los Reductores

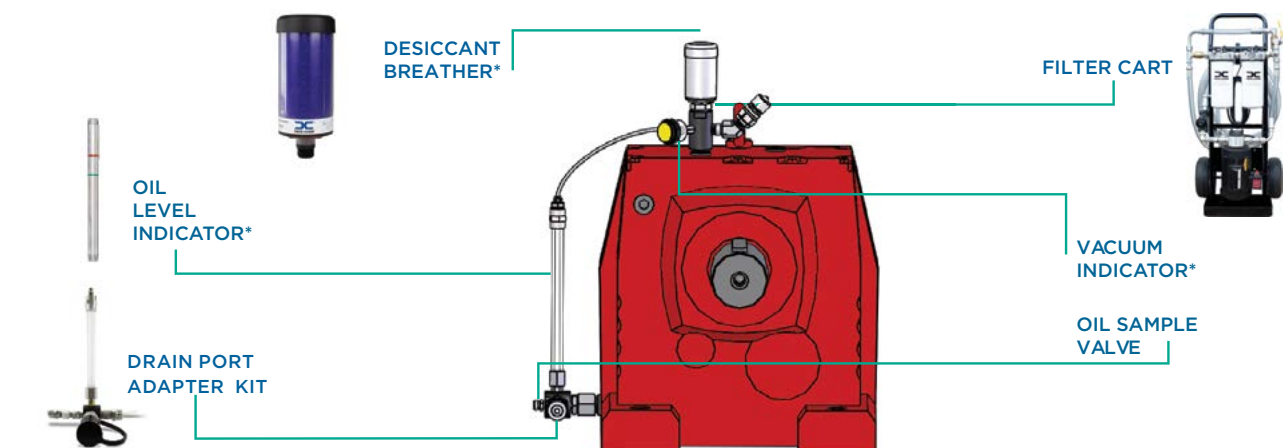

Ventajas del uso de productos Des-Case

Con décadas de experiencia en el control de la contaminación, los productos Des-Case están diseñados para abordar los problemas exactos causados por el agua y la contaminación por partículas, ofreciendo soluciones a medida para garantizar un funcionamiento limpio, fiable y eficiente del sistema. Nuestros servicios y productos son versátiles y pueden aplicarse en muchas industrias, mercados y equipos. Los productos Des-Case no son sólo herramientas; son inversiones para proteger los sistemas, garantizar la eficiencia e impulsar el éxito a largo plazo de sus operaciones.

- 01. Proteger la inversión en equipos**
Los productos Des-Case protegen la costosa maquinaria manteniendo los lubricantes y fluidos hidráulicos libres de agua y partículas. Esto prolonga la vida útil de los componentes, reduce los tiempos de inactividad imprevistos y disminuye los costes de reparación.
- 02. Mantener la eficiencia operativa**
Los fluidos limpios garantizan un funcionamiento suave, reduciendo la fricción, la pérdida de energía y el sobrecalentamiento. Las soluciones de filtración y respiraderos Des-Case evitan la contaminación antes de que cause ineficiencias en el rendimiento.
- 03. Mejorar el rendimiento del lubricante**
Al eliminar y bloquear el agua y las partículas, los productos Des-Case permiten que los lubricantes rindan al máximo, proporcionando la protección y lubricación necesarias para el funcionamiento óptimo de los equipos.
- 04. Reduzca costos y tiempos de inactividad**
La contaminación es una de las principales causas de avería de los equipos y de paradas imprevistas. Des-Case evita estos problemas, minimizando las costosas interrupciones y maximizando el tiempo de actividad.
- 05. Cumplimiento de la normativa y calidad de los productos**
Los sistemas limpios producen resultados uniformes y de alta calidad y cumplen las estrictas normativas del sector. Las soluciones de control de la contaminación Des-Case aumentan la confianza del cliente y la integridad del producto.
- 06. Sostenibilidad**
Los productos Des-Case apoyan la sostenibilidad prolongando la vida útil de los lubricantes, reduciendo los residuos y minimizando los fallos de los equipos, lo que disminuye la necesidad de cambiar el aceite, reduce el impacto medioambiental y fomenta el uso eficiente de los recursos en las operaciones industriales.

Sellado y Protección

La prevención de la contaminación empieza por sellar y proteger adecuadamente sus equipos.

Un respiradero desecante es un dispositivo de filtración diseñado para proteger los equipos industriales evitando la entrada de humedad y contaminantes en los lubricantes, fluidos hidráulicos y otros sistemas. Se suele utilizar en depósitos, cajas de engranajes y tanques de almacenamiento para mantener el aire limpio y seco durante el funcionamiento y el almacenamiento. Los respiraderos desecantes contienen perlas de gel de sílice que absorben la humedad del aire entrante, evitando que el vapor de agua contamine el sistema.

El gel de sílice cambia de color cuando se satura, lo que indica la necesidad de sustituirlo. Un filtro de alta eficacia (a menudo de 2-3 micras) atrapa el polvo, la suciedad y otras partículas suspendidas en el aire, garantizando que sólo entre aire limpio y seco en el equipo. Cuando el sistema se calienta o se enfría, el aire se expande o se contrae. El respiradero desecante permite el paso del aire a la vez que filtra la humedad y las partículas, manteniendo la presión del sistema y evitando la formación de vacío.



¿Sabías que...?

3 gramos de contaminante en un depósito de **378 L (100 galones)** circulando a 50 gpm = **680 kg (1.500 libras)** de contaminante circulando por su sistema **anualmente.**

Beneficios



Previene los daños causados por la humedad

Reduce la condensación y el riesgo de corrosión, oxidación y contaminación por agua en lubricantes y fluidos hidráulicos.



Reduce los costos de mantenimiento

Disminuye la frecuencia de reparaciones, sustituciones y cambios de fluidos, lo que se traduce en un ahorro de costos y un menor tiempo de inactividad.



Prolonga la vida útil de los equipos

Protege las juntas, los cojinetes y los componentes internos de los daños causados por el agua y las partículas.



Fácil de instalar y mantener

Los respiraderos desecantes son fáciles de instalar y sustituir, lo que los convierte en una solución eficaz para los programas de mantenimiento preventivo.



Mejora la calidad del aceite

Ayuda a mantener la integridad de aceites y fluidos, reduciendo la degradación y prolongando los intervalos de cambio de aceite.



Mejora la confiabilidad de los equipos

Al garantizar que sólo entre aire limpio y seco en los sistemas, los respiraderos desecantes ayudan a evitar fallos inesperados y mejoran la eficiencia operativa.

Respiradores desecantes

01. ADSORBENTE DE VAPOR DE AGUA

El gel de sílice absorbe el agua del aire entrante, indicando su estado con un cambio de color.

02. ELEMENTOS DE FILTRACIÓN

Los elementos de filtración situados en la parte superior e inferior del respirador eliminan la contaminación del aire de los respiradores desecantes desechables. Los respiradores desechables y no desecantes incluyen un elemento de filtración plisado.

03. ALMOHADILLAS DE ESPUMA

Los filtros de espuma situados en la parte superior e inferior del respiradero capturan la neblina de aceite y dispersan el aire entrante uniformemente por las zonas de filtración y secado.

04. VÁLVULAS DE RETENCIÓN

Las válvulas de retención de paraguas de alta calidad que no se obstruyen ni se atascan están situadas debajo de la unidad para una mayor protección contra los entornos de lavado. Las válvulas de retención aíslan el equipo de las condiciones ambientales, prolongando la vida útil del respiradero y protegiendo la integridad del sistema. De serie en las series VentGuard, Extended, HydroGuard y Extreme Duty. Opcional en las series ACM, TDB y KL.

05. CARCASA ROBUSTA O CARCASA RESISTENTE

La carcasa de policarbonato amortiguadora proporciona un servicio fiable y un mantenimiento sencillo en la mayoría de los respiradores.

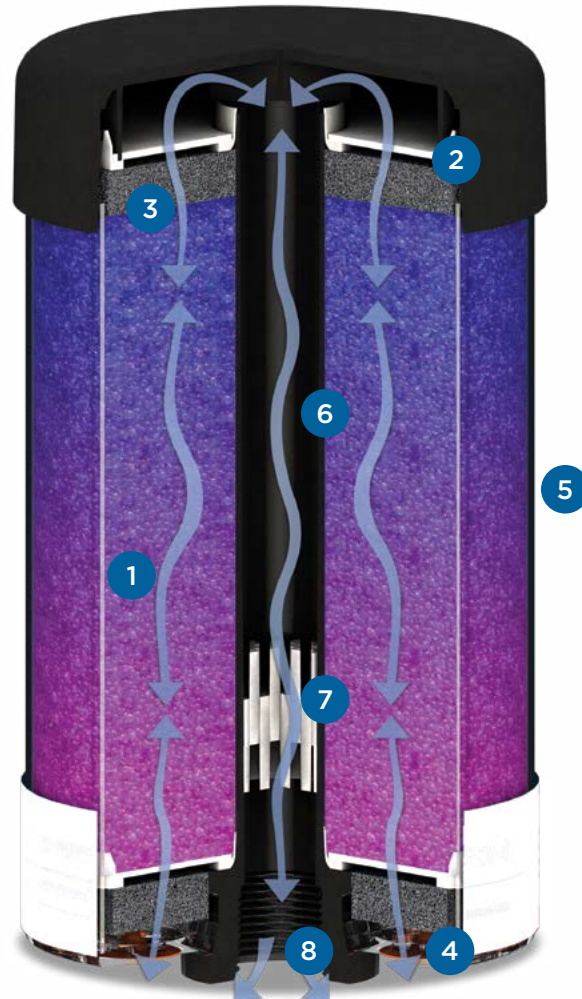

06. TUBO VERTICAL INTEGRADO

El diseño de tubo vertical integrado permite una distribución uniforme del flujo de aire por toda la unidad, lo que elimina las lecturas imprecisas de saturación del desecante. También proporciona una excelente resistencia a las vibraciones y disipa los puntos débiles.

07. NEBLINA DE ACEITE Y REDUCTOR ANTISALPICADURAS

El reductor de neblina de aceite está situado dentro del tubo vertical, fabricado en polipropileno para una máxima compatibilidad química. Imitando el intrincado diseño de nido de abeja de la naturaleza, esta característica permite que la neblina de aceite se fusione y drene de vuelta al depósito, en lugar de comprometer el desecante. De serie en los respiradores de la serie Extended. La serie TDB incorpora un reductor antisalpicaduras para evitar que las partículas de aceite alcancen el gel de sílice y la espuma.

08. MONTAJE ROSCADO

El montaje roscado interno o externo permite durabilidad y estabilidad y sustituye fácilmente los tapones respiraderos estándar con uno de los diversos adaptadores.

09. CÁMARA DE EXPANSIÓN

La cámara de expansión y el diafragma interno permiten la expansión y contracción del aire dentro de la carcasa como resultado de las variaciones de temperatura durante las operaciones en estado estacionario. De serie en los respiradores HydroGuard.



Opciones de desecantes

Los geles desecantes son materiales diseñados para absorber cantidades significativas de humedad de su entorno, manteniendo así la sequedad y evitando daños en los equipos. Des-Case ofrece múltiples opciones estándar de gel junto con opciones personalizadas por capas, como carbón activo y tamiz molecular.

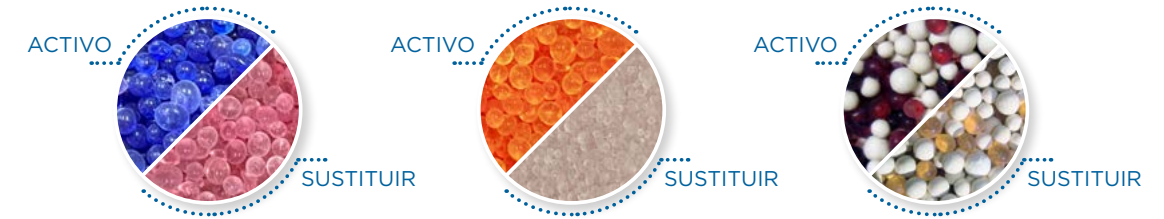

En Des-Case ofrecemos 2 opciones de respiradores desecantes:



Respiradores desechables:

Precargados y listos para usar, estos respiradores están diseñados para un solo uso. Combinan desecante y medios de filtración en una unidad compacta que no requiere mantenimiento. Una vez saturado u obstruido, se sustituye todo el respiradero. (Incluye: Respiradores estándar, VentGuard, Extended, HydroGuard y de la serie sin desecante)



Respiradores Recargables:

Diseñados para su reutilización, los respiradores reparables pueden desmontarse, repararse y rellenarse con desecante y medios filtrantes nuevos. Están fabricados para soportar un uso prolongado con materiales robustos y una mayor capacidad de control de la contaminación. (Incluye: respiradores ACM, TDB, KL y de acero reconstruibles)

Pro-Tip

LOS RESPIRADEROS IMPIDEN LA ENTRADA DE HUMEDAD Y PARTÍCULAS

Problema: La contaminación provoca averías en la maquinaria al afectar directamente a la capacidad del lubricante para controlar la fricción, el desgaste y la corrosión.

Un equipo mal sellado permite la entrada de agua y contaminación en el aceite.

El agua en el aceite produce lodos y barnices y reduce la vida útil del aceite.

Cuesta 10 veces más eliminar la contaminación que excluirla.

Solución: Sustituir el tapón antipolvo estándar o el tapón respiradero OEM por un respiradero desecante reducirá la contaminación al eliminar la humedad y las partículas para prolongar la vida útil del aceite y del equipo.

La selección correcta

Consejo sobre el tamaño de los RESPIRADORES

Al seleccionar un respiradero en función del caudal de aire, aplique siempre un factor de seguridad. El caudal de aire nominal de un respiradero se basa en una unidad nueva, pero a medida que acumula polvo y humedad, su eficiencia disminuye. Para garantizar un rendimiento constante y proteger su equipo, Des-Case recomienda aplicar un factor de seguridad mínimo de 1,25 al caudal de aire requerido.

EJEMPLO: Si su aplicación requiere un caudal de aire máximo de 16 cfm, seleccione un respiradero con un caudal de aire nominal de al menos 20 cfm.

Kits de reconstrucción

Des-Case ofrece para sus respiraderos reparables kits reconstruibles que están diseñados para prolongar la vida útil de los respiraderos desecantes, reduciendo los residuos y disminuyendo el costo total de propiedad. En lugar de sustituir un respiradero entero cuando se gasta el desecante, los usuarios pueden sustituir simplemente los componentes clave, lo que lo convierte en una solución más sostenible, rentable y eficiente.



Elemento de filtración de repuesto



Filtro de bolsa desecante



Indicador de la mirilla



Junta



Almohadilla de espuma

Kits de repuesto RMF Systems



Almohadilla de espuma



Filtro Spin-On



Sustitución del desecante



Etiqueta de sellado



Tapa de cierre

Buenas prácticas

Los kits adaptadores funcionan como la conexión entre su aplicación y el sistema de filtración. La combinación de la filtración de la manipulación de fluidos con la protección del respiradero permite la máxima integridad del sistema, lo que requiere menos equipos y mano de obra y reduce la contaminación del sistema.

Llave de tipo desecante										
Gel de sílice azul	●									
Gel de sílice naranja	●									
ZR-Gel	●									
Alta capacidad	○									
Carbón activado	●									
Tamiz molecular	●									

ATRIBUTOS DEL PRODUCTO

			Estándar	VentGuard™	Serie ampliada	Trabajo extremo	HydroGuard	ACM Y TDB	KL	Acero reconstruible	No Desecante
Des-Case Estándar Características de rendimiento	Eficiencia del filtro		3 µm	3 µm	3 µm	0.3 µm	3 µm	3 µm	3 µm	1 µm	0.3 µm
	Tubo vertical integrado		✓	✓	✓	✓	✓	✓	✓	✓	
	Impacto Resistencia		✓	✓	✓	✓	✓	✓	✓	✓	✓
	Resistencia a la temperatura		✓	✓	✓	✓	✓	✓	✓	✓	✓
Vida útil	Válvulas antirretorno (vida útil prolongada)			✓	✓	✓	✓	AMBAS OPCIONES DISPONIBLES	AMBAS OPCIONES DISPONIBLES		
	Vejiga de expansión						✓				
	Reductor de neblina de aceite/salpicaduras integrado				✓			TDB SERIES			
	Plisado Filtro de partículas							✓	✓	✓	✓
Durabilidad	Vibración Resistencia (Rosca hembra o tubo vertical de acero)				✓	✓		ACM SERIES	✓		ND-35
	Resistencia a productos químicos cáusticos y temperaturas extremas					✓		✓	✓	✓	✓
Desecante			●●●	●●●	●●●○	●●●	●●●	●	●	●●	
Desecante secundario opcional (sólo en capas)			●●	●●	●●	●●	●●	●●	●●		
Desechable			✓	✓	✓	✓	✓				✓
Utilizable								✓	✓	✓	
Sugerencia por rango de volumen para depósitos	Caja de cambios Tanque de almacenamiento		15-500 galones (57-1,893 L)	15-500 galones (57-1,893 L)	400-1000 galones (1,514-3,785 L)	500 galones (1,893 L)	50-400 galones (189-1,514 L)	15-1320 galones (57-4,997 L)	130-1320 galones (492-4,997 L)	800-75.000 galones (3,028-283,906 L)	15-400 galones (57-1514 L)
	Depósito hidráulico		2-200 galones (8-757 L)	2-200 galones (8-757 L)	100-400 galones (379-1,514 L)	200 galones (757 L)	0-55 galones (0-208 L)	2-200 galones (8-757 L)	30-200 galones (114-757 L)	400-1800 galones (1,514-6,814 L)	15-55 galones (57-200 L)
Tecnología de alta capacidad					EX-4						
Tecnología IsoLogic				VG-1, VG-4	EX-4						

Serie Standard

Los respiradores Des-Case Standard proporcionan una protección confiable y rentable contra la humedad y la contaminación por partículas en lubricantes y equipos.

Diseñados como una mejora económica de los respiradores sin desecante u OEM, mejoran la fiabilidad del equipo con un diseño sencillo y eficaz.



Opciones desecantes:

- Azul
- Naranja
- Gel ZR



Serie Ventguard

Los respiradores Des-Case VentGuard incorporan tecnología de válvula de retención para minimizar la saturación del desecante "respirando" sólo cuando es necesario. Esta innovación prolonga significativamente la vida útil del respirador, haciéndolo más eficaz en entornos propensos a la humedad que los respiradores desecantes estándar.

Ideal para operaciones intermitentes de bajo caudal, como cajas de engranajes, bombas y tanques de almacenamiento, donde el flujo de aire controlado es esencial para un rendimiento prolongado del respirador.



Opciones desecantes:

- Azul
- Naranja
- Gel ZR



CÓDIGO DEL PRODUCTO	DC-BB	DC-1	DC-2	DC-3	DC-4
Temperatura	-20°F a 200°F (-29°C a 93°C)				
Eficiencia del filtro	3µm absoluto				
Cantidad de desecante	.1 lbs (59 g)	.3 lbs. (127 g)	.8 lbs (365 g)	1.4 lbs (643 g)	2.0 lbs (913 g)
Capacidad de adsorber de agua (retención máxima de agua)	.8 fl oz (23 ml)	1.7 fl oz (50 ml)	5 fl oz (142 ml)	9 fl oz (251 ml)	12 fl oz (356 ml)
Indicación del color	De azul a rosa				
Flujo de aire máximo a ΔP1 psi [.07 bar]	5 cfm (141 l/min)	4 cfm (113 l/min)	16 cfm (453 l/min)	16 cfm (453 l/min)	16 cfm (453 l/min)
Dimensiones (Al x An)	3.9 pulg. x 2,5 pulg (98 mm x 64 mm)	5.4 pulg. x 2,5 pulg (136 mm x 64 mm)	6.0 pulg. x 4,1 pulg (152 mm x 104 mm)	8.0 pulg. x 4,1 pulg (203 mm x 104 mm)	10.0 x 4,1 pulg (254 mm x 104 mm)

CÓDIGO DEL PRODUCTO	DC-VG-BB	DC-VG-1	DC-VG-2	DC-VG-3	DC-VG-4
Temperatura	-20°F a 200°F (-29°C a 93°C)				
Eficiencia del filtro	3µm absoluto				
Válvula de retención Presión de rotura	.1 psi (.007 bar)				
Cantidad de desecante	.1 lbs (59 g)	.3 lbs. (127 g)	.8 lbs (365 g)	1.4 lbs (643 g)	2.0 lbs (913 g)
Capacidad de adsorber de agua (retención máxima de agua)	.8 fl oz (23 ml)	1.7 fl oz (50 ml)	5 fl oz (142 ml)	9 fl oz (251 ml)	12 fl oz (356 ml)
Indicación del color	De azul a rosa				
Flujo de aire máximo a ΔP1 psi [.07 bar]	1 cfm (41 l/min)	1 cfm (41 l/min)	12 cfm (340 l/min)	11 cfm (311 l/min)	11 cfm (311 l/min)
Dimensiones (Al x An)	3.9 pulg. x 2,5 pulg (98 mm x 64 mm)	5.4 pulg. x 2,5 pulg (136 mm x 64 mm)	6.0 pulg. x 4,1 pulg (152 mm x 104 mm)	8.0 pulg. x 4,1 pulg (203 mm x 104 mm)	10.0 x 4,1 pulg (254 mm x 104 mm)

Serie Extended

Los respiradores Des-Case Extended Series® integran los materiales de confianza de la serie estándar con las válvulas antirretorno VentGuard™, a la vez que añaden una función de reducción de la neblina de aceite, una mayor capacidad de flujo de aire y más del doble de desecante. Estos respiradores maximizan el control de la contaminación en aplicaciones exigentes.

Ideal para sistemas de gran caudal como depósitos hidráulicos, turbinas eólicas y operaciones remotas que requieren una vida útil prolongada y un control superior de la humedad.

Opciones desecantes:

- Azul
- Naranja
- Gel ZR



Serie HydroGuard

Los respiradores Des-Case HydroGuard® incorporan de forma exclusiva una cámara de expansión y válvulas de retención internas que crean un sistema casi estanco. La tapa incluye un diafragma que se expande y contrae para adaptarse a los cambios de presión, abriéndose sólo cuando es necesario. Este diseño prolonga significativamente la vida útil del respirador al reducir la exposición del desecante al aire ambiente.

Diseñados para aplicaciones de servicio continuo con mínimas fluctuaciones de temperatura, los respiradores HydroGuard proporcionan una protección inigualable en operaciones de estado estacionario como compresores, transformadores y equipos de procesos industriales.

Opciones desecantes:

- Azul
- Naranja
- Gel ZR

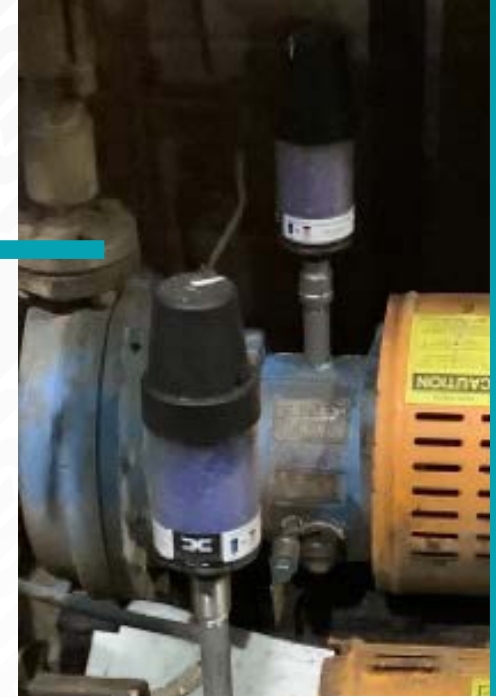

CÓDIGO DEL PRODUCTO	DC-EX-1	DC-EX-2	DC-EX-3	DC-EX-4
Temperatura	-20 °F a 200 °F (-29 °C a 93 °C)			
Eficiencia del filtro	3µm absoluto			
Válvula de retención Presión de rotura	.1 psi (.007 bar)			
Cantidad de desecante	1.2 lbs (544 g)	2.2 lbs (998 g)	3.2 lbs (1452 g)	4.2 lbs (1905 g)
Capacidad de adsorber de agua (retención máxima de agua)	7.7 fl oz (228 ml)	14.1 fl oz (417 ml)	20.5 fl oz (606 ml)	27.0 fl oz (798 ml)
Indicación del color	De azul a rosa			
Caudal de aire máximo a ΔP1 psi [.07 bar]	27 cfm (765 l/min)	26 cfm (736 l/min)	25 cfm (708 l/min)	24 cfm (680 l/min)
Dimensiones (Al x An)	4.7 pulg. x 5.7 pulg (119 mm x 143 mm)	6.4 pulg. x 5.7 pulg (163 mm x 143 mm)	8.2 pulg. x 5.7 pulg (208 mm x 143 mm)	10.0 pulg. x 5.7 pulg (254 mm x 143 mm)

CÓDIGO DEL PRODUCTO	DC-HG-1	DC-HG-8
Temperatura	-20°F a 200°F (-29°C a 93°C)	
Eficiencia del filtro	3µm absoluto	
Cantidad de desecante	.3 lbs (127 g)	.8 lbs (365 g)
Capacidad de adsorber de agua (retención máxima de agua)	1.7 fl oz (50 ml)	5.0 fl oz (144 ml)
Indicación del color	De azul a rosa	
Flujo de aire máximo a ΔP1 psi [.07 bar]	1 cfm (40 l/min)	14 cfm (396 l/min)
Dimensiones (Al x An)	7.2 pulg. x 2.5 pulg (182 mm x 64 mm)	9.7 pulg. x 4.1 pulg (247 mm x 104 mm)

Serie Extreme Duty

El respirador desecante Des-Case Extreme Duty (XD) está diseñado para los entornos más exigentes, con una excepcional resistencia a las vibraciones y los impactos, una amplia tolerancia a la temperatura y una gran compatibilidad química. La avanzada tecnología de la válvula de retención permite un elevado caudal de aire a la vez que consigue una filtración eficaz de hasta 0,3µm absolutos (B3≥200).

Diseñado para entornos extremos, incluidos equipos móviles de alta vibración, maquinaria todoterreno y aplicaciones con exposición severa a la contaminación.

Opciones desecantes:

- Azul
- Naranja
- Gel ZR

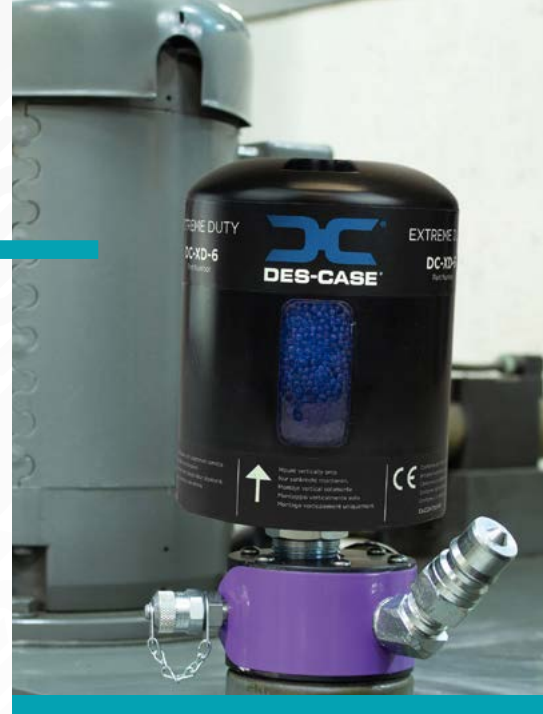

Serie ACM

El respirador ACM de RMF Systems® presenta un diseño de fácil mantenimiento con un filtro de pliegues de alta capacidad. Las válvulas antirretorno opcionales prolongan la vida útil del respiradero al reducir la exposición del desecante.

Ideal para aplicaciones pequeñas y polvorientas, en las que se prefiere un mantenimiento sencillo.



Opciones desecantes:

- Gel ZR



Scan for more details



Scan for more details



CÓDIGO DEL PRODUCTO	DC-XD-6
Temperatura	-40°F a 300°F (-40°C a 149°C)
Eficiencia del filtro	0,3µm absoluto
Cantidad de desecante	1.8 libras (794 g)
Capacidad de adsorber de agua (retención máxima de agua)	10.7 fl oz (315 ml)
Indicación del color	De azul a rosa
Flujo de aire máximo a ΔP1 psi [.07 bar]	16 cfm (456 l/min)
Dimensiones (Al x An)	6.5 pulg. x 5.1 pulg. (165 mm x 130 mm)

CÓDIGO DEL PRODUCTO	61
Temperatura	-40°F a 194°F (-40°C a 90°C)
Eficiencia del filtro	3µm absoluto (B3 ≥ 200)
Válvula de retención Presión de rotura	.05 psi (.003 bar)
Cantidad de desecante	0.2 lbs (80 g)
Capacidad de adsorber de agua (retención máxima de agua)	0.9 fl. oz (29 ml)
Indicación del color	De rojo a amarillo
Max. Caudal de aire sin válvulas antirretorno	9 cfm (260 l/min)
Max. Caudal de aire con válvulas antirretorno	2 cfm (50 l/min)
Dimensiones (Al x An)	5.137 mm x 71 mm (4 pulg. x 2,8 pulg.)

Serie TDB

El respirador RMF Systems® TDB cuenta con una exclusiva protección contra salpicaduras integrada en el tubo vertical que mantiene las salpicaduras de aceite alejadas del desecante sin comprometer el flujo de aire. Totalmente reparables, estos respiradores cuentan con un filtro plisado de conexión roscada para una alta capacidad de retención de suciedad y válvulas de retención opcionales para una mayor vida útil.

El más adecuado para entornos polvorientos con posibles salpicaduras de aceite, como los sistemas hidráulicos, donde se prefiere la facilidad de mantenimiento.



Opciones desecantes:

- Gel ZR



Scan for more details



Serie KL

Los respiradores desecantes RMF Systems KL están contruidos en torno a un robusto tubo vertical de acero que los hace muy resistentes a las vibraciones y a las condiciones de funcionamiento extremas. Totalmente reparables, estos respiradores incorporan un filtro de pliegues para una mayor capacidad de retención de la suciedad y válvulas de retención opcionales para prolongar su vida útil.

Ideal para entornos hostiles con fuerte exposición al polvo, en los que la durabilidad y el mantenimiento son esenciales.



Opciones desecantes:

- Gel ZR



Scan for more details



CÓDIGO DEL PRODUCTO	93	96	121
Temperatura	-40°F a 194°F (-40°C a 90°C)		
Eficiencia del filtro	3µm absoluto (β3 ≥ 200)		
Válvula de retención Presión de rotura	.05 psi (.003 bar)		
Cantidad de desecante	0.6 lbs (250 g)	1 lbs (460 g)	1.8 lbs (800 g)
Capacidad de adsorber de agua (retención máxima de agua)	3 fl. oz (94 ml)	5.5 fl. oz (172 ml)	10 fl. oz (300 ml)
Indicación del color	De rojo a amarillo		
Max. Caudal de aire sin válvulas antirretorno	25 cfm (700 l/min)	25 cfm (700 l/min)	53 cfm (1500 l/min)
Max. Caudal de aire con válvulas antirretorno	11 cfm (300 l/min)	11 cfm (300 l/min)	14 cfm (400 l/min)
Dimensiones (Al x An)	Varía según el código de pieza - Consulte la ficha técnica para obtener más detalles		

CÓDIGO DEL PRODUCTO	93	96	121
Temperatura	-40°F a 194°F (-40°C a 90°C)		
Eficiencia del filtro	3µm absoluto (β3 ≥ 200)		
Válvula de retención Presión de rotura	.05 psi (.003 bar)		
Cantidad de desecante	0.6 lbs (250 g)	1 lbs (460 g)	1.8 lbs (800 g)
Capacidad de adsorber de agua (retención máxima de agua)	3 fl. oz (94 ml)	5.5 fl. oz (172 ml)	10 fl. oz (300 ml)
Indicación del color	De rojo a amarillo		
Max. Caudal de aire sin válvulas antirretorno	25 cfm (700 l/min)	25 cfm (700 l/min)	53 cfm (1500 l/min)
Max. Caudal de aire con válvulas antirretorno	11 cfm (300 l/min)	11 cfm (300 l/min)	14 cfm (400 l/min)
Dimensiones (Al x An)	7.180 mm x 98 mm (1 pulg. x 3,9 pulg.)	9.240 mm x 98 mm (4 pulg. x 3,9 pulg.)	280 mm x 130 mm (11 pulg. x 5,1 pulg.)

Serie Rebuildable Steel (RS)

Los respiradores Des-Case de acero reconstruible (RS) tienen un diseño robusto, con carcasas de acero al carbono con recubrimiento de polvo o de acero inoxidable. Tanto las bolsas desecantes como el filtro de partículas plegado se sustituyen fácilmente cuando llega el momento de reparar la unidad. Estos respiradores admiten grandes caudales de aire con mínimas caídas de presión.

Diseñado para tanques de almacenamiento a granel, grandes sistemas de circulación de aceite lubricante y otras aplicaciones de gran volumen expuestas a temperaturas extremas, fuerte contaminación o condiciones corrosivas.



Opciones desecantes:

- Azul
- Naranja



Serie Non-desiccant

Los respiradores Des-Case sin desecante (ND) proporcionan protección contra la contaminación en aplicaciones en las que no es necesario el desecante, como entornos de baja humedad o sistemas que utilizan fluidos a base de agua. Estos respiradores evitan eficazmente la entrada de partículas de hasta 0,3 micras, a la vez que minimizan la contaminación por agua libre.

Los respiraderos ND son ideales cuando un respiradero desecante no es una opción viable, como en las aplicaciones que utilizan fluido hidráulico de agua glicolada.

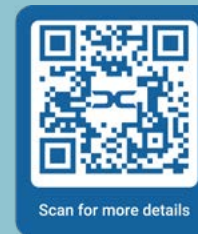

CÓDIGO DEL PRODUCTO	DC-RS-3	DC-RS-5	DC-RS-9	DC-RS-15	DC-RS-25	DC-RS-50	DC-RS-75	DC-RS-100	DC-RS-150	DC-RS-200
Temperatura	-20°F a 220°F (-29°C a 104°C)									
Eficiencia del filtro	1µm absoluto									
Importe de Desecante	3 lbs (1.4 kg)	5 lbs (2.3 kg)	9 lbs (4.1 kg)	15 lbs (6.8 kg)	25 lbs (11 kg)	50 lbs (23 kg)	75 lbs (34 kg)	100 lbs (45 kg)	150 lbs (68 kg)	200 lbs (91 kg)
Capacidad de adsorber de agua (retención máxima de agua)	.14 gal (.5 l)	.24 gal (.9 l)	.43 gal (1.6 l)	.71 gal (2.7 l)	1.2 gal (4.5 l)	2.4 gal (9 l)	3.6 gal (13.5 l)	4.8 gal (18 l)	7.1 gal (27 l)	9.5 gal (36 l)
Indicación del color	De azul a rosa									
Flujo de aire máximo a ΔP1 psi [,.07 bar]	85 cfm (2407 l/min)	85 cfm (2407 l/min)	80 cfm (2265 l/min)	205 cfm (5805 l/min)	140 cfm (3964 l/min)	115 cfm (3256 l/min)	80 cfm (2265 l/min)	270 cfm (7645 l/min)	250 cfm (7079 l/min)	240 cfm (6796 l/min)
Dimensiones (Al x An)	11.5 pulg. x 10.1 pulg (292 mm x 257 mm)	13.8 pulg. x 10.1 pulg (349 mm x 257 mm)	18.3 pulg. x 10.1 pulg (464 mm x 257 mm)	19.3 pulg. x 15.5 pulg (489 mm x 394 mm)	22.5 pulg. x 15.5 pulg (572 mm x 394 mm)	31.3 pulg. x 15.5 pulg (794 mm x 394 mm)	39.8 pulg. x 15.5 pulg (1010 mm x 394mm)	31 pulg. x 23.5 pulg (787 mm x 597 mm)	36.8 pulg. x 23.5 pulg (933 mm x 597 mm)	42.8 pulg. x 23.5 pulg (1086 mm x 597 mm)

CÓDIGO DEL PRODUCTO	DC-ND-2	DC-ND-35
Temperatura	-40°F a 300°F (-40°C a 149°C)	
Eficiencia del filtro	0.3µm absoluto	
Caudal de aire máximo a ΔP1 psi [,.07 bar]	.67 cfm (19 l/min)	40 cfm (1132 l/min)
Dimensiones (Al x An)	1.34 pulg. x 1.78 pulg. (34 mm x 45 mm)	5.5 pulg. x 5.0 pulg. (140 mm x 128 mm)

ColorAssist

El respirador de alta capacidad Des-Case, posible gracias a la tecnología COLORASSIST™, utiliza el desecante de mayor capacidad disponible para ofrecer el respirador más duradero, prolongando la vida útil en un 30% y reduciendo el coste de propiedad. Su indicador de color mejorado COLORASSIST™ patentado está situado en la pared del respirador en lugar de en el propio sílice para mejorar la visibilidad durante el uso, a fin de calibrar con precisión la vida útil restante y diagnosticar el origen de la humedad con mayor claridad.

Actualmente disponible en la Serie Extendida DC-EX-4 con válvulas antirretorno, reductor de neblina de aceite, mayores caudales de aire y más del doble de desecante que el respiradero de la Serie Estándar, lo que los hace ideales para parques de tanques y aplicaciones grandes o remotas.



Tecnología de sensores IsoLogic

A diferencia de cualquier otro respirador del mercado, el Des-Case IsoLogic ha eliminado la subjetividad de los medios desecantes que cambian de color, lo que le permite saber el momento exacto en que su respirador está totalmente gastado y debe ser sustituido. Acorte las rutas de lubricación programadas que tanto tiempo consumen utilizando la tecnología RFID y Bluetooth para recopilar datos de varios respiradores al mismo tiempo al sincronizarlos con la aplicación IsoLogic.

- † Disponible en 3 tamaños: EX-4, VG-1, VG-4 y en módulos con cable e inalámbricos
- † Acorta las rutas de lubricación programadas, que consumen mucho tiempo, al recopilar datos de varios respiradores al mismo tiempo
- † Disminuya el riesgo de lesiones en el lugar de trabajo supervisando los respiradores instalados en equipos remotos o de difícil acceso
- † Consulta todos los estados del respirador y los datos de tendencias en la plataforma web desde cualquier lugar y en cualquier momento. Todo lo que necesitas es internet
- † Sólo disponible en la UE, Canadá y EE.UU



Accesorios

Los accesorios y adaptadores para respiraderos de Des-Case ofrecen soluciones óptimas para diversas necesidades de conexión de equipos.

Elija entre una variedad de materiales, tamaños de puerto de conexión y requisitos de rosca para equipar adecuadamente la aplicación de su equipo. Para obtener descripciones más detalladas y la lista completa, escanee el código QR o haga clic en este enlace.



Adaptadores de rosca

Des-Case ofrece una amplia selección de adaptadores de rosca, que garantizan una compatibilidad perfecta entre nuestras distintas series de respiraderos y los requisitos de rosca exclusivos de su equipo.

Adaptadores de indicador de vacío

Los adaptadores desecantes con indicador de vacío (VI) proporcionan una capa adicional de protección al supervisar la vida útil del filtro de partículas junto con el indicador de cambio de color de saturación del desecante. A medida que el polvo y los residuos se acumulan en el medio filtrante, el indicador de vacío señala cuándo es necesario sustituirlo para mantener un flujo de aire adecuado, garantizando una protección continua del equipo y un rendimiento óptimo del respirador. Esta solución es especialmente valiosa en entornos con mucho polvo, donde los filtros pueden obstruirse antes de que el desecante cambie completamente de color.



Adaptadores antivaho de aceite

Para aplicaciones con excesiva neblina o vapor de aceite, nuestros adaptadores antivaho de aceite proporcionan una protección crítica. Estos adaptadores atrapan eficazmente la neblina de aceite antes de que llegue al respiradero desecante y lo ponga en peligro, al tiempo que devuelven el valioso aceite al equipo.



Kits adaptadores

Los kits adaptadores funcionan como conexión entre su aplicación y el sistema de filtración.

La combinación de la filtración de la manipulación de fluidos con la protección del respiradero permite la máxima integridad del sistema, lo que requiere menos equipos y mano de obra, al tiempo que reduce la contaminación del sistema.



Kit adaptador de Reductor

Modifique el orificio de llenado de su caja de cambios con un sencillo kit para conectarlo a sistemas de filtración y protegerlo durante el funcionamiento y la transferencia de fluidos.

- Respiradero desecante
- Enchufe de conexión rápida
- Indicador de vacío



Scan for more details



Kit adaptador hidráulico

Prevenga y elimine la contaminación de su sistema hidráulico conectando este kit a su sistema de filtración.

- Respiradero desecante
- Válvula de muestreo
- Enchufe de conexión rápida
- Conexión de brida



Scan for more details

Kits adaptadores



Adaptador del puerto de drenaje

Proporciona múltiples componentes útiles, como indicadores de nivel, puertos de muestreo y un visor de agua libre cuando las ubicaciones de los puertos son limitadas.



Scan for more details



Kit adaptador de tambor

Proteja y filtre sus bidones nada más entrar en su planta y durante el almacenamiento con el sencillo kit adaptador para bidones.



Scan for more details



Kit adaptador Tote

Proteja y filtre sus contenedores de almacenamiento para evitar la suciedad y la contaminación del agua.



Scan for more details

Filtrar y Purificar

¿Por qué la filtración?

La filtración activa de los lubricantes hasta niveles de limpieza aceptables puede mejorar drásticamente el rendimiento de los equipos industriales y la vida útil del lubricante, evitando paradas de producción y elevados costes de reparación de la maquinaria. Un control eficaz de la contaminación ayuda a proteger los equipos críticos garantizando que los lubricantes y los fluidos hidráulicos permanezcan limpios y secos.



Pro-Tip

La filtración fuera de línea mantiene el fluido limpio y seco

Problema: La filtración suministrada por el OEM, o la falta de ella, a menudo no es capaz de alcanzar los objetivos óptimos de limpieza de partículas y humedad.

el **60-80% de** los fallos mecánicos se deben a contaminantes en los lubricantes que sólo la filtración fuera de línea puede eliminar eficazmente.

La **eficiencia de captura de** los filtros de las líneas de suministro y retorno a menudo no puede alcanzar o mantener los objetivos de limpieza de fluidos ISO establecidos sin afectar drásticamente a los caudales de aceite.

Una sola **cucharada** de contaminantes en un bidón de aceite de 208 litros (55 galones) equivale a verter un cubo de 19 litros (5 galones) de suciedad en su sistema durante un año.

Solución: La filtración activa de lubricantes mediante soluciones específicas o portátiles para alcanzar niveles de limpieza aceptables puede mejorar drásticamente el rendimiento de los equipos industriales y la vida útil del lubricante, evitando paradas de producción y elevados costes de reparación de la maquinaria.

Filtración de bypass, dedicada, portátil y deshidratación al vacío



Unidad de derivación

Filtración bypass

Los filtros de derivación están diseñados para eliminar la contaminación "ultrafina" y el agua que normalmente no filtran los filtros existentes, lo que prolonga considerablemente la vida útil del aceite y de los componentes que lubrica. Los filtros de derivación funcionan filtrando el aceite sobre una base de "flujo parcial" y consumen aproximadamente el 10% de la capacidad de la bomba de aceite, filtrando sólo un pequeño porcentaje del aceite del sistema en un momento dado. Este proceso continuo hace que, con el tiempo, todo el aceite quede analíticamente limpio al eliminar partículas extremadamente pequeñas.

Filtración dedicada

Para aplicaciones críticas que necesitan una filtración regular, o un lugar de mantenimiento de difícil acceso, los sistemas de filtración fuera de línea montados permanentemente mejoran la confiabilidad de los equipos con una filtración continua que limpia el aceite y lo mantiene limpio.

Un sistema de filtración fuera de línea del tamaño adecuado puede dar la vuelta a todo el volumen de un depósito varias veces al día, manteniendo los códigos ISO de limpieza de fluidos muy por debajo del límite superior. La implementación de un sistema de filtración fuera de línea específico prolongará la vida útil de los cojinetes y los componentes hidráulicos, así como la vida útil del fluido.



Unidad fuera de línea



Unidad de panel



Unidad de filtración gigante fuera de línea



Tambor Topper



Carro de filtros



Carro de filtro serie TC

Filtración portátil

Los productos portátiles de filtración fuera de línea Des-Case, que se pueden desplazar fácilmente por la planta, son la herramienta ideal para reparar sistemas contaminados, limpiar equipos nuevos durante la puesta en marcha o descontaminar periódicamente sistemas que no disponen de una filtración adecuada para alcanzar los niveles de limpieza deseados. La filtración por etapas (dos filtros en serie) permite combinar la eliminación de agua y la filtración de partículas en una sola pasada para que pueda pasar al siguiente trabajo con mayor rapidez.

Deshidratación al vacío

Filtrar activamente la humedad de los lubricantes puede evitar problemas relacionados con la contaminación, como la oxidación, la degradación y la corrosión. Los sistemas de deshidratación al vacío de la marca RMF Systems eliminan grandes cantidades de agua libre, emulsionada y disuelta, partículas y contaminación gaseosa de los fluidos derivados del petróleo y de base sintética.



Mini VAC



Maxi VAC

Principios de filtración

Soluciones integrales de filtración para cada aplicación

Des-Case ofrece una amplia gama de soluciones avanzadas de filtración diseñadas para combatir la contaminación por partículas, agua y barniz, amenazas clave para los sistemas de lubricación. Nuestras tecnologías de alto rendimiento ayudan a prolongar la vida útil del aceite, mejorar la confiabilidad de los equipos y reducir los costos de mantenimiento en diversas aplicaciones industriales.

Filtración radial de celulosa en profundidad

Diseñada para la filtración de alto rendimiento y bajo caudal de aceites de viscosidad ligera, la tecnología de filtración radial en profundidad utiliza un medio filtrante de celulosa bobinado con precisión para ofrecer una eliminación superior de los contaminantes. Su exclusiva construcción multicapa crea una trayectoria tortuosa, atrapando eficazmente las partículas dentro de la estructura del filtro e impidiendo que se desvíen. La distribución irregular de los poros mejora aún más la eficacia de la filtración, capturando contaminantes finos tan pequeños como los niveles submicrónicos. El medio filtrante de celulosa absorbe el agua de forma natural al tiempo que adsorbe los subproductos polares de la degradación del aceite y los contaminantes blandos. El diseño de flujo radial maximiza la superficie, evitando la canalización y garantizando una captura constante de contaminantes, lo que se traduce en una capacidad de retención de suciedad superior a la de los filtros convencionales.

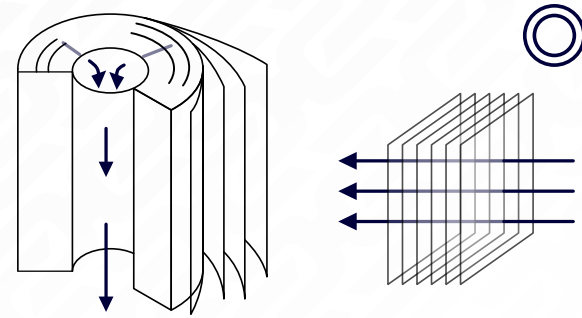

Filtración axial de celulosa en profundidad

La filtración axial en profundidad ofrece un método muy eficaz para eliminar los contaminantes del aceite mediante un diseño de medios bobinados similar al de la filtración radial en profundidad, pero con una diferencia crucial en la dirección del flujo. En lugar de moverse radialmente, el aceite fluye axialmente a lo largo de las capas del medio filtrante de celulosa de alta resistencia firmemente enrollado, lo que amplía significativamente la trayectoria del flujo. Este recorrido ampliado mejora la captura de contaminantes al aumentar el tiempo de permanencia y la eficacia de la filtración. Además, el medio filtrante de celulosa se pliega, creando una estructura de flujo entrelazada y dentada que favorece el desprendimiento y la retención de las partículas del aceite. Con múltiples capas de filtración y una mayor profundidad de flujo, los filtros de profundidad axial proporcionan una superficie ampliada y un mayor volumen de medios, lo que les permite retener cantidades sustancialmente mayores de contaminación en comparación con los métodos de filtración tradicionales.

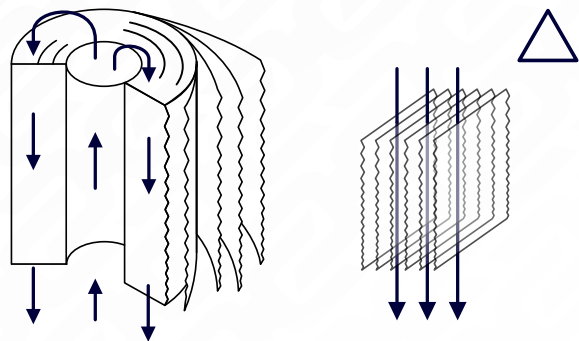

Filtración de microcristal plisado

Los filtros plisados de microvidrio Des-Case están diseñados con avanzadas fibras sintéticas de microvidrio, un medio de filtración altamente eficaz compuesto por fibras de vidrio ultrafinas unidas entre sí para formar una matriz uniforme de varias capas. Esta estructura densa pero permeable permite una captura superior de contaminantes a la vez que mantiene un flujo de fluido óptimo. Mediante el ajuste preciso de la disposición de las fibras, el grosor y la estratificación, nuestros filtros están disponibles en una gama de micras de 1 a 40 micras. Diseñados para la filtración de flujo total, estos elementos plisados proporcionan una trayectoria de flujo corta y directa a través del medio filtrante, lo que da como resultado una alta eficacia de filtración con una caída de presión mínima. En la filtración de flujo total (o de paso), el 100% del fluido entrante se dirige a través del elemento de filtración, lo que garantiza una eliminación completa de los contaminantes. A medida que el fluido se desplaza por el medio filtrante, las partículas mayores que el tamaño de poro designado se capturan eficazmente en la superficie, mientras que el aceite limpio sigue fluyendo aguas abajo.

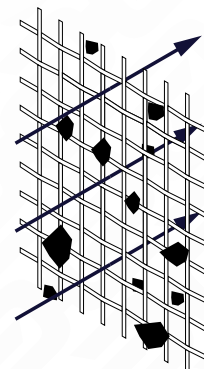

Filtración plisada de microcristal multietapa

Diseñada para ofrecer una limpieza superior de los fluidos y una mayor vida útil de los elementos, nuestra tecnología de filtración de microvidrio multietapa se basa en el microvidrio plisado estándar con una avanzada estructura de densidad progresiva. Este innovador diseño incorpora varias capas de medios filtrantes, cada una de las cuales desempeña una función distinta para optimizar la eficacia y el rendimiento de la filtración. En la vanguardia de esta estructura se encuentra la capa de capacidad, diseñada para un flujo máximo y una restricción mínima. Esta etapa inicial actúa como un filtro grueso, capturando los contaminantes de mayor tamaño al tiempo que mantiene una dinámica óptima del fluido. A medida que el fluido se adentra en el elemento, la capa de eficacia toma el relevo: este medio filtrante más fino, diseñado con precisión, garantiza la eliminación de las partículas más pequeñas, proporcionando una mayor pureza del fluido. Mediante la integración de estas capas, nuestra filtración multietapa de microcristal consigue una menor caída de presión, una mayor capacidad de retención de la suciedad y una mayor eficacia de filtración.

Filtración plisada de polímero superabsorbente (SAP)

La tecnología de polímeros superabsorbentes (SAP) plisados ofrece una solución muy eficaz para eliminar la contaminación por agua de los fluidos. Este avanzado método de filtración utiliza medios SAP, diseñados con polímeros especializados que reaccionan con el agua mediante un proceso físico-químico, capturando y reteniendo eficazmente cantidades significativas de agua libre y emulsionada. Una vez absorbidas, las moléculas de agua quedan atrapadas de forma segura dentro de una estructura gelatinosa formada por enlaces de hidrógeno, lo que impide que vuelvan a liberarse en el fluido. Diseñada para un rendimiento óptimo, esta tecnología se combina siempre con el medio Microglass para proporcionar una doble protección: eliminación eficaz del agua y filtración superior de partículas sólidas. Una vez que el medio alcanza la saturación total y se completa la formación de gel, cesa la eliminación de agua, lo que garantiza un rendimiento de filtración fiable y controlado.

Deshidratación al vacío

La tecnología de deshidratación al vacío utiliza la destilación al vacío a baja temperatura reduciendo la presión para crear un vacío, bajando el punto de ebullición del agua y facilitando su evaporación a temperaturas más bajas. Una solución líder en el sector diseñada para eliminar eficazmente el agua (libre, emulsionada y disuelta), los gases y el filtro de partículas integrado de alta eficacia que elimina los contaminantes sólidos.

¿Qué es la eficiencia del filtro?

La eficiencia de un filtro se refiere a su capacidad para capturar y eliminar contaminantes de un fluido o corriente de aire. Suele expresarse en porcentaje e indica la eficiencia con la que el filtro atrapa partículas de un tamaño específico. En los sistemas de lubricación e hidráulicos, una alta eficiencia del filtro ayuda a extender la vida útil del equipo, reducir el desgaste y mejorar la confiabilidad del sistema al evitar que circulen contaminantes perjudiciales.

Relación Beta (β-Rating): Definido por la norma ISO 16889, mide lo bien que un filtro elimina partículas de un tamaño específico. Por ejemplo, un $\beta_{10} = 200$ significa que el filtro captura el 99,5% de las partículas ≥ 10 micras. El Coeficiente Beta se determina mediante la fórmula:

$$\beta_x = \frac{\text{Number of particles } \geq x \text{ microns upstream}}{\text{Number of particles } \geq x \text{ microns downstream}}$$

Un coeficiente Beta más elevado significa una mayor eficacia de filtración. La eficiencia se puede calcular mediante la fórmula:

$$\text{Efficiency}(\%) = \left(1 - \frac{1}{\beta_x}\right) \times 100$$

Hacer la selección correcta



Familia Elemento de filtración	Profundidad radial	Profundidad axial	Sigue girando		Cartucho		
Medios de comunicación Designación	Celulosa para heridas	Celulosa para heridas	Microcristal estándar	Microcristal estándar con SAP	Microcristal estándar	Microcristal estándar con SAP	Microcristal multietapa
Elemento Designación	30H 60H	D1000C 50N	S10000S	S10000W H2OSorb	30G 60G C12000S	30A 60A 46 & 92A C12000W	46 & 92G C12500S
Grado de filtración(μm)	2	3	2.5 5 7 12 22	3 7 22	2.5 5 7 12 22	3 7 22	2.5 5 7
Eficacia de filtración (según ISO 16889):	$\beta_{x(c)2}$ 2331	$\beta_{x(c)2}$ 200	$\beta_{x(c)2}$ 1000	$\beta_{x(c)2}$ 1000	$\beta_{x(c)2}$ 1000	$\beta_{x(c)2}$ 1000	$\beta_{x(c)2}$ 1000
Material Juntas	NBR FKM	NBR FKM	NBR FKM	NBR FKM	NBR FKM	NBR FKM	NBR FKM
Temperatura máxima de trabajo	176° F 80° C	176° F 80° C	230° F 110° C	230° F 110° C	230° F 110° C	230° F 110° C	230° F 110° C
Contaminación por petróleo	Partículas, Agua, Productos de degradación del petróleo	Partículas, Agua, Productos de degradación del petróleo	Partículas	Partículas Agua	Partículas	Partículas Agua	Partículas
Tipos de unidades de filtración							
Unidad de filtración fuera de línea	☑	☑		☑	☑	☑	
Unidad de panel			☑	☑			
Unidad de filtración gigante fuera de línea						☑	☑
Soporte TC					☑	☑	☑
Tambor Topper			☑	☑			
Carro de filtros				☑			
Carro TC					☑	☑	
Unidad de deshidratación al vacío					☑		
Unidad de filtración bypass	☑			☑	☑	☑	

Unidades de filtración bypass

La unidad de derivación (BPU) es una solución de filtración muy eficaz diseñada para mantener la limpieza de los sistemas hidráulicos y de transmisión en aplicaciones móviles. La válvula integrada de control de caudal con presión compensada garantiza un impacto mínimo en el sistema principal, lo que la hace ideal para industrias pesadas móviles como la construcción, la minería y la agricultura. Sus nervaduras de montaje diseñadas proporcionan modularidad y opciones de apilamiento, lo que permite un fácil reequipamiento.

La BPU se adapta a varios tipos de filtros y clasificaciones de micras sin modificaciones y ofrece complementos opcionales para aumentar la capacidad de absorción de agua, indicadores y monitorización del estado.



BPU A&B	BPU
Caudal nominal	0.4 gpm - 2.2 gpm (1,4 l/min - 8,4 l/min)
Rango de viscosidad	10 - 500 cSt - Depende del elemento de filtración
Elementos de filtración adecuados	serie 20 H Serie 30 H, G y A Serie 60 H, G y A
Max. Volumen de depósito recomendado	± 198 gal - 792 gal (± 750 l - 3,000 l)
Peso en seco	± 11 lbs - 40 lbs (± 5 kg - 13 kg)

Unidades de filtración fuera de línea

Diseñada con un diseño compacto y modular, la unidad de filtración fuera de línea (OLU) se integra perfectamente en los sistemas existentes, ofreciendo una instalación sencilla y un funcionamiento fiable las 24 horas del día, los 7 días de la semana, sin interferir en el sistema principal. Con complementos opcionales para la absorción de agua, el calentamiento, la monitorización del estado y el control de encendido/apagado, la OLU garantiza la eliminación eficaz incluso de los contaminantes más pequeños, lo que prolonga la vida útil del equipo, reduce los costes de mantenimiento y mejora la fiabilidad general del sistema.

La OLU está diseñada para ofrecer un control eficaz de la contaminación en una amplia gama de aplicaciones exigentes, como plantas de producción, explotaciones mineras, instalaciones de pulpa y papel, entornos marinos y de alta mar, y generación de energía. Gracias a su diseño modular, la OLU puede montarse en diversas configuraciones, lo que la convierte en una solución flexible y fiable para sus necesidades de filtración.

Disponibles unidades con certificación ATEX.



Scan for more details

OLU A&B	OLU A&B
Caudal nominal	0.5 gpm - 4 gpm (2l/min - 16l/min)
Rango de viscosidad	10 - 500 cSt- Depende del elemento de filtración (Contacte con el representante de Des-Case para compatibilidad con viscosidades superiores)
Fuente de alimentación	Escanee el código QR o póngase en contacto con un representante de Des-Case para obtener más información
Elementos de filtración adecuados	30 series H, G & A 60 series H, G & A
Max. Recomendado Volumen del depósito	360 gal - 2.900 gal (1.350 l - 10.800 l)
Dimensiones (AlxAnxPr)	Varía según el código de pieza - Consulte la ficha técnica para obtener más detalles
Peso en seco	31 lbs - 86 lbs (14 kg - 39 kg)

Unidades de panel

La unidad de panel está diseñada para ofrecer la máxima filtración y confiabilidad en una amplia gama de aplicaciones. Gracias a sus cabezales de filtración sin derivación, la unidad de panel garantiza que ninguna partícula se desvíe del filtro cuando éste alcanza la saturación, manteniendo el ciclo del proceso de filtración y evitando que los contaminantes vuelvan a circular por el sistema. El duradero bastidor y la bandeja de goteo de la unidad permiten un montaje fácil y directo y mejoran el rendimiento a largo plazo al contener cualquier posible fuga, lo que la convierte en una unidad ideal para los entornos más exigentes.

La unidad de panel ofrece filtración de doble etapa con varios micrajes para eliminar eficazmente las partículas y garantizar la limpieza de los fluidos, prolongando la vida útil de sus equipos en diversos sectores, como plantas de producción, minería, pulpa y papel, marina y alta mar, y generación de energía.



Scan for more details

UNIDAD DE PANEL	P
Caudal nominal	1.5 - 10 gpm (6 - 38 l/min)
Rango de viscosidad	10-648 cSt
Fuente de alimentación	Escanee el código QR o póngase en contacto con un representante de Des-Case para obtener más información
Elementos de filtración adecuados	Elemento de filtración Spin-On
Max. Recomendado Volumen del depósito	1.029 galones (3.895 l)
Dimensiones (AlxAnxPr)	25.8 pulg. x 23.4 pulg. x 15.6 pulg. (655 mm x 594 mm x 396 mm)
Peso en seco	± 100 lbs (± 45 kg)

Unidad de filtración gigante fuera de línea

La unidad Giant Offline (GOLU) está diseñada para una instalación y funcionamiento sencillos, y ofrece una carcasa de filtro de alta resistencia, un motor de bomba y una caja de control eléctrico, así como líneas de aspiración y retorno para una configuración rápida. Perfecta para sistemas hidráulicos nuevos y existentes, la GOLU es compatible con varios tipos de filtros y clasificaciones de micras sin necesidad de modificaciones, lo que garantiza una integración perfecta en su instalación. Su elevada capacidad de retención de suciedad y su eficacia de filtración prolongan significativamente la vida útil del aceite y de los componentes entre 3 y 7 veces.

Gracias a su capacidad para manejar grandes caudales de aceite, el GOLU es la solución ideal para aplicaciones como unidades de potencia hidráulica, depósitos de lubricante y aceite, grandes cajas de engranajes y depósitos de almacenamiento de fluidos biodegradables.



Scan for more details

TC stands

Los TC stands de la serie TC son los sistemas de filtración más robustos y fiables disponibles, diseñados específicamente para la filtración dedicada de todo tipo de aceites industriales.

Ideales para depósitos grandes con caudales elevados, los soportes en T de la serie TC disponen de recipientes que admiten varios tipos de filtros, incluidos filtros de microfibras de vidrio de inserción, filtros de profundidad y filtros de bolsa. Esta versatilidad permite eliminar partículas grandes, residuos, lodos, barnices y contaminación del agua. Los recipientes industriales de alta resistencia están contruidos con tapas atornilladas y gruesas paredes cilíndricas para una mayor durabilidad. Una bomba de engranajes de servicio continuo con caudales de 1 a 40 GPM garantiza una filtración eficaz, mientras que los manómetros de presión de la bomba y de presión diferencial permiten controlar el rendimiento óptimo. Además, un bypass manual permite un mantenimiento sencillo sin interrumpir el sistema, lo que convierte a los soportes en T de la serie TC en una solución fiable y de alto rendimiento para las industrias que requieren sistemas robustos de filtración de aceite.



Scan for more details

GOLU	GOLU 1A&1B
Caudal nominal	10.6 gpm - 21 gpm (40 l/min - 80 l/min)
Rango de viscosidad	10-500 cSt Depende del elemento de filtración (Póngase en contacto con un representante de Des-Case para conocer la compatibilidad con viscosidades superiores)
Fuente de alimentación	Escanee el código QR o póngase en contacto con un representante de Des-Case para obtener más información
Elementos de filtración adecuados	46 Serie G, A 92 G, A
Max. Recomendado Volumen del depósito	3,963 gal - 7,925 gal (15,000 - 30,000 Litros)
Dimensiones (AlxAnxPr)	Varía según el código de pieza - Consulte la ficha técnica para obtener más detalles
Peso en seco	220 lbs - 253 lbs (100 kg - 115 kg)

SERIE TC	TC-FC
Caudal nominal	1-40 gpm (3,8-151 l/min)
Rango de viscosidad	3-648 cSt (Contacte con un representante de Des-Case para compatibilidad con viscosidades superiores)
Fuente de alimentación	Escanee el código QR o póngase en contacto con un representante de Des-Case para obtener más información
Elementos de filtración adecuados	Elementos de flujo axial Elementos de filtración de microcristal 6x18 o 6x36
Max.Recomendado Volumen del depósito	4,114 galones (15,573 litros)
Dimensiones (AlxAnxPr)	2 ruedas: 48,1 pulg. x 31,5 pulg. x 34,9 pulg. (1222 mm x 800 mm x 887 mm) 4 ruedas: 62,8 pulg. x 33,5 pulg. x 44,1 pulg. (1595 mm x 851 mm x 1120 mm)
Peso en seco	± 260 lbs (118 kg)

Tambor Topper

El Drum Topper es una solución de filtración compacta y eficaz diseñada para garantizar la limpieza de los fluidos hidráulicos desde su origen. Ideal para industrias que utilizan aceite a granel o fluidos almacenados en bidones, este sistema fácil de usar filtra los fluidos a medida que se dispensan, evitando la contaminación y garantizando que sólo entre aceite limpio en su equipo. Con cabezales filtrantes sin derivación, evita que las partículas se desvíen cuando los filtros alcanzan la saturación, manteniendo una filtración óptima.

El Drum Topper viene con mangueras de 6' y opciones de conexión rápida para facilitar la instalación, junto con una gama de caudales y opciones de suministro de energía. Este sistema de bajo mantenimiento es perfecto para zonas de difícil acceso.



Versión CE disponible.



Scan for more details



Scan for more details

Carro de Filtración

El carro de filtración es una solución portátil y rentable para mantener la limpieza en múltiples aplicaciones con el mismo lubricante. Con una válvula automática de alivio de presión y cabezales filtrantes sin derivación, el carro filtrante evita que las partículas se desvíen cuando los filtros alcanzan la saturación, garantizando una filtración eficaz en todo momento. La filtración de doble etapa con múltiples micras permite una filtración personalizable en función de sus necesidades.

Gracias a su tamaño compacto, el carro filtrante Des-Case ofrece una solución práctica para depósitos pequeños y medianos con caudales bajos. Tanto si se trata de filtrar como de trasvasar aceite, el carro filtrante se adapta a las especificaciones de cualquier planta o fabricante y utiliza elementos de filtración de alta eficiencia para garantizar un rendimiento óptimo del equipo.



FILTRACIÓN PORTÁTIL	DT
Caudal nominal	0.75 - 8 gpm (1,8 - 30 l/min)
Rango de viscosidad	9-431 cSt (Contacte con un representante de Des-Case para compatibilidad con viscosidades superiores)
Fuente de alimentación	Escanee el código QR o póngase en contacto con un representante de Des-Case para obtener más información
Elementos de filtración adecuados	Elemento de filtración Spin-On
Max. Recomendado Volumen del depósito	360 galones (1.362 litros) (LV) 390 litros (HV) 3.115 litros (neumático)
Dimensiones (AlxAnxPr)	15,4 pulg. x 13,5 pulg. x 24,5 pulg. (391 mm x 343 mm x 622 mm)
Peso en seco	± 53 lbs (± 24 kg)

FILTRACIÓN PORTÁTIL	FC
Caudal nominal	1,5 - 8 gpm (5,7 - 38 l/min)
Rango de viscosidad	10 - 648 cSt (Contacte con un representante de Des-Case para compatibilidad con viscosidades superiores)
Fuente de alimentación	Escanee el código QR o póngase en contacto con un representante de Des-Case para obtener más información
Elementos de filtración adecuados	Elemento de filtración Spin-On
Max. Recomendado Volumen del depósito	1.029 galones (3.895 litros)
Dimensiones (AlxAnxPr)	46,4 pulg. x 21,5 pulg. x 18,8 pulg. (1179 mm x 546 mm x 478mm)
Peso en seco	± 100 lbs (± 45 kg)

Serie TC Carro de Filtración

Con bidones de calidad industrial con tapas atornilladas y paredes cilíndricas de gran espesor, la serie TC garantiza durabilidad y un rendimiento duradero. Está equipada con una bomba de engranajes de servicio continuo que ofrece caudales de 1 a 40 GPM e incluye un interruptor de servicio industrial NEMA 4 para un funcionamiento fiable. Los manómetros de presión de la bomba y de presión diferencial facilitan la supervisión, mientras que el bypass manual permite un mantenimiento eficaz.

La serie TC representa los sistemas más resistentes y de mayor calidad disponibles para la purificación de aceites industriales. Este sistema portátil de gran capacidad y resistencia está diseñado para eliminar eficazmente partículas y agua libre de todo tipo de aceites industriales y puede personalizarse para satisfacer las necesidades exclusivas de la mayoría de las aplicaciones.



Scan for more details

Vacío Unidades de deshidratación

La unidad de deshidratación por vacío es una solución avanzada diseñada para eliminar eficazmente el agua y otros contaminantes de aceites industriales, lubricantes y fluidos hidráulicos. Esta unidad separa rápidamente la humedad y las partículas, mejorando la calidad del fluido y prolongando la vida útil del equipo. Disponible en dos tamaños diferentes (Mini y Maxi), la Unidad de Deshidratación por Vacío es adecuada para una gran variedad de condiciones, lo que la convierte en la solución perfecta para una amplia gama de industrias, entre las que se incluyen la industria papelera, siderúrgica, minera, marítima y de alta mar, etc.

Su diseño compacto y fácil de usar permite una fácil integración en los sistemas existentes, ofreciendo una deshidratación fiable y de alto rendimiento sin necesidad de costosas sustituciones de fluidos.

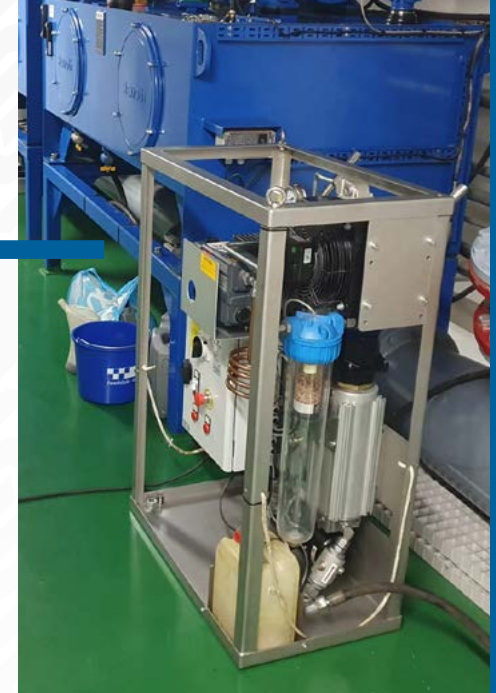

MWV



MXWV



Scan for more details

SERIE TC	TC-FC
Caudal nominal	1-40 gpm (3,8-151 l/min)
Rango de viscosidad	3-648 cSt (Contacte con un representante de Des-Case para compatibilidad con viscosidades superiores)
Fuente de alimentación	Escanee el código QR o póngase en contacto con un representante de Des-Case para obtener más información
Elementos de filtración adecuados	Elementos de flujo axial Elementos de filtración de microcristal 6x18 o 6x36
Max. Recomendado Volumen del depósito	4.114 galones (15.573 litros)
Dimensiones (AlxAnxPr)	2 ruedas: 48,1 pulg. x 31,5 pulg. x 34,9 pulg. (1222 mm x 800 mm x 887 mm) 4 ruedas: 62,8 pulg. x 33,5 pulg. x 44,1 pulg. (1595 mm x 851 mm x 1120 mm)
Peso en seco	± 260 lbs (± 118 kg)

VDU	MWV	MXWV
Caudal nominal	0,58 - 0,69 gpm (2,2 - 2,6 l/min)	0,66 - 2,67 gpm (2,5 - 10,1 l/min)
Rango de viscosidad	10 cSt a 500 cSt - en función del elemento	
Fuente de alimentación	Escanee el código QR o póngase en contacto con un representante de Des-Case para obtener más información	
Elementos de filtración adecuados	serie 30G	
Temp. máx. aceite	140° F (60° C)	
Dimensiones (AlxAnxPr)	43,3 pulg. x 29,1 pulg. x 17,2 pulg. (1100 mm x 740 mm x 450 mm)	63 pulg. x 29,5 pulg. x 25,6 pulg. (1600 mm x 750 mm x 650 mm)
Peso en seco	± 130 kg (± 287 lbs)	± 275 kg (± 606 lbs)

Almacenar y Transferir

Los productos de almacenamiento y transferencia desempeñan un papel fundamental en la confiabilidad de los equipos, ya que garantizan que los lubricantes, aceites y fluidos se manipulen, protejan y transporten correctamente en los procesos de mantenimiento industrial. Unas prácticas adecuadas de almacenamiento y trasvase reducen el riesgo de contaminación, degradación y aplicación incorrecta, todo lo cual puede provocar fallos en los equipos.



Beneficios



Control de la contaminación

Reduce el riesgo de que entre suciedad, humedad y partículas en los lubricantes.



Eficiencia

Simplifica y agiliza los procesos de manipulación de lubricantes.



Confiabilidad

Protege la integridad de los lubricantes, mejorando la vida útil de las máquinas.



Reducción de errores

El código de colores y el etiquetado ayudan a evitar la contaminación cruzada y las aplicaciones incorrectas.



Ahorro de costes

Reduce el tiempo de inactividad y los costos de mantenimiento al proteger los equipos de fallos relacionados con la contaminación.

Contenedores de transferencia de aceite

La primera solución de buenas prácticas para mantener el aceite limpio y seco durante el trasiego de aceite.

Con opciones de respiradero sin desecante y con desecante, así como conexiones rápidas para un llenado limpio, los contenedores de transferencia de aceite aíslan el aceite del entorno y ofrecen lo último en control de la contaminación.



Scan for more details

LT-LMS

El LT-LMS es un sistema de filtración versátil, altamente eficiente y de alta resistencia diseñado para proporcionar el máximo control de la contaminación de los fluidos industriales. Su exclusivo diseño apilable combina polietileno de alta densidad (HDPE) con sistemas de filtración específicos, lo que garantiza una gestión precisa de los fluidos sin riesgo de contaminación cruzada. Cada contenedor cuenta con una bomba, un motor, un filtro y un respiradero desecante específicos, que evitan la entrada de suciedad y agua a la vez que mantienen una calidad óptima de los fluidos.

El LT-LMS está diseñado para ofrecer la máxima durabilidad con soportes resistentes que pueden soportar el apilamiento de tanques, por lo que es ideal para operaciones con espacio limitado. Con opciones personalizables de suministro eléctrico y montaje de mangueras y depósitos de acero, el LT-LMS es una solución perfecta para las industrias que buscan una solución fiable y sencilla de almacenamiento de lubricantes para sus salas de lubricación.

Versión CE disponible.



Scan for more details

Carro Utilitario Móvil

El carro utilitario móvil es una versátil solución 3 en 1 diseñada para mejorar el almacenamiento, la manipulación y la filtración de fluidos, garantizando la confiabilidad de los equipos de proceso y prolongando la vida útil de los lubricantes. Este sistema móvil combina filtración, almacenamiento y manipulación en un diseño compacto, lo que le permite mantener los lubricantes limpios y secos a la vez que suministra varios tipos de aceite a diversos activos.

El carro de servicio pesado cuenta con pintura en polvo industrial para mayor durabilidad y ofrece la flexibilidad de empujar, tirar con un enganche de servicio pesado, o levantar con bolsillos de carretilla elevadora para facilitar la movilidad.



Carro de Filtración de tambor

El carro de filtración de bidones es una solución todo en uno personalizable diseñada para la limpieza previa, la protección y la transferencia de aceite desde bidones firmemente sujetos. Este versátil carro incluye un kit adaptador para bidones con un respiradero desecante para un control exhaustivo de la contaminación, que garantiza la limpieza del aceite durante todo el proceso de filtración. Gracias a la filtración en dos etapas con varios micrajes, el carro de filtración de bidones elimina eficazmente los contaminantes para mantener la calidad del fluido.

Equipado con ruedas para facilitar su movilidad, el carro de filtro de tambor es una solución práctica y eficaz para el trasvase de fluidos y el control de la contaminación en diversas aplicaciones industriales.



Ver y Evaluar

Los productos de análisis visual de aceites son herramientas diseñadas para ayudar a supervisar y evaluar el estado de los lubricantes, los aceites y la maquinaria mediante funciones de inspección visual. Estos productos se utilizan habitualmente en entornos industriales para mejorar el mantenimiento predictivo y garantizar la confiabilidad de los equipos.



	3-D BullsEye	Visor de aceite	Indicador del nivel de aceite	Visor de aceite Monitor de nivel
vista de 360	✓	✓	✓	✓
Se instala en el puerto de drenaje		✓	✓	✓
Recoger y drenar el agua y los sedimentos		✓		✓
Accesorios de acero inoxidable disponibles		✓		✓
Controlar el nivel de aceite	✓		✓	✓
Ver claridad y color	✓	✓	✓	✓
Ventajas adicionales	- Ver espuma en el aceite	- Varios volúmenes disponibles - Puede instalarse horizontalmente para aplicaciones con espacio limitado	- Instalación filtrada o en bucle cerrado - Respiradero ND-2 opcional	- Doble puerto disponible para la toma de muestras de aceite - Instalación filtrada o en bucle cerrado

Beneficios



Perspectivas inmediatas

Detecte rápidamente la contaminación, los cambios de nivel de aceite y los problemas de calidad.



Mantenimiento preventivo

Identifique posibles problemas antes de que provoquen averías en los equipos.



Facilidad de uso

Soluciones sencillas, no invasivas y rentables para el mantenimiento rutinario.



Versatilidad

Aplicable a una amplia gama de maquinaria e industrias, como la fabricación, la minería y el transporte.

3-D BullsEye

El BullsEye® tridimensional fabricado en poliamida transparente de alto rendimiento, permite un control visual inmediato y preciso del nivel de aceite desde prácticamente cualquier ángulo.

Diseñado para superar y durar más que las mirillas tradicionales, este material intrínsecamente fuerte ofrece una excelente resistencia a los impactos, los productos químicos y los rayos UV.

Disponibles en varios tamaños NPT, métricos y BSPP.



Scan for more details

Visor de aceite

A menudo denominado recipiente BS&W (recipiente de sedimentos y agua del fondo), nuestro visor de aceite (OSG) puede desempeñar un papel fundamental en la detección precoz de la contaminación y permitir una supervisión constante de lo que hay en el aceite que puede reducir la vida útil del equipo.

Los usuarios tienen una inspección visual inmediata y cristalina del aceite y una visión ampliada de la presencia de sedimentos, gracias a un innovador diseño de fondo blanco. El OSG tiene la versatilidad de instalarse vertical u horizontalmente a un puerto de drenaje, en función de las necesidades de espacio de la aplicación. Con la adición de marcas indicadoras en el lateral de la botella, se puede controlar rápida y fácilmente el ritmo de acumulación de agua.



Scan for more details



Indicador del nivel de aceite

El indicador de nivel de aceite (OLI) se desarrolló en respuesta a la necesidad de los profesionales del mantenimiento de calibrar rápidamente el estado y el nivel de aceite en el interior de grandes depósitos, cajas de cambios y tanques.

El OLI es una columna transparente de poliamida de alto rendimiento con roscas NPT de 1/2" en cada extremo. Con la OLI se incluyen adhesivos marcadores de nivel rojos y verdes para marcar los límites superior e inferior, o para designar el nivel de aceite en funcionamiento y el nivel de aceite en ralentí. Utilizando el puerto de drenaje, los operarios pueden controlar visualmente el nivel de fluido dentro de los depósitos. Disponible en una gama de alturas de 3-30 pulg (76 - 762 mm).



Scan for more details

Monitor de nivel de aceite con mirilla

El monitor de nivel de visor de aceite (OSGL) le permite ver el color del aceite, la claridad y la acumulación de agua u otros contaminantes mientras controla el nivel del aceite en el depósito.

El puerto secundario NPT de 3/8" opuesto a la boquilla de instalación permite la conexión de un tubo de muestreo para extraer muestras de aceite representativas sin arrastrar contaminantes externos.



Scan for more details

Monitoreo y Diagnóstico

La monitorización del estado del aceite es un componente vital de cualquier estrategia de mantenimiento basada en el estado, ya que proporciona los datos para la predicción o prevención temprana de fallos, lo que permite actuar a tiempo para evitar un fallo catastrófico del equipo, garantizando un funcionamiento adecuado y duradero.



Soluciones conectadas:

Integre sensores en determinados productos Des-Case para monitorear el aceite en tiempo real y obtener una visión predictiva de su equipo. Cuando se relaciona con el control de la contaminación y la función de los productos Des-Case, la sinergia resulta aún más clara. Las soluciones conectadas en materia de fiabilidad, como los sensores habilitados para IoT y los sistemas de supervisión avanzados, y el control de la contaminación trabajan mano a mano para proteger los activos críticos. Los productos Des-Case proporcionan las barreras físicas y los sistemas de filtración necesarios para mantener limpios los lubricantes, mientras que las soluciones conectadas proporcionan información basada en datos para garantizar que estos sistemas funcionan de forma óptima. Juntos, ofrecen un enfoque integral de la fiabilidad, la reducción de los tiempos de inactividad, la prolongación de la vida útil de los equipos y el ahorro de costes, todo ello apoyando los esfuerzos de sostenibilidad. Des-Case no se limita a resolver problemas de contaminación, sino que potencia prácticas de confiabilidad más inteligentes y basadas en datos.



Centro de Control de Condiciones



Unidad Offline inteligente



Unidad Offline Gigante

Centro de Monitoreo de Condiciones

El Condition Monitoring Center (CMC) combina la tecnología de sensores para permitir un muestreo preciso en sistemas hidráulicos y de lubricación de baja presión.

Diseñado para afrontar los retos de la aireación, elimina las burbujas de aire del recuento de partículas para obtener datos precisos sobre la contaminación. El CMC también proporciona una supervisión continua y fiable en sistemas sin presión de aceite, lo que garantiza una limpieza óptima de los fluidos en aplicaciones exigentes como las de alta mar y marina, automoción e industria papelera. Es fácil de instalar a posteriori y resulta imprescindible para un enfoque de mantenimiento proactivo.



Ventajas de la supervisión de activos en función de su estado

Comprender mejor la salud de los activos:

La supervisión de los activos proporciona más datos y, por tanto, una mejor comprensión de su rendimiento y estado. Al disponer de datos en tiempo real, se pueden tomar las medidas adecuadas en función de los conocimientos y las condiciones de funcionamiento específicas, y optimizar continuamente la salud de los activos de forma proactiva.

Datos fiables y toma de decisiones más rápida:

Los productos de monitorización de estado proporcionan datos fiables, lo que permite determinar rápidamente el verdadero origen de un problema y mejorarlo con el enfoque de mantenimiento adecuado. Los informes generados automáticamente, la mejor representación visual de los datos y las funciones de evaluación comparativa permiten obtener una visión más rica y profunda de los activos para facilitar la toma de decisiones.

Reducción drástica de los tiempos de inactividad y menores costes de mantenimiento:

La supervisión de los primeros indicadores de avería es crucial para diagnosticar y resolver los problemas antes de que provoquen tiempos de inactividad. También elimina la necesidad de realizar muchas tareas de mantenimiento preventivo basadas en el calendario, lo que reduce los costos de mano de obra y disminuye el costo de las piezas de repuesto.

Mejora de la eficacia y la seguridad del equipo de mantenimiento:

La CBM mejora el trabajo de los equipos de mantenimiento al centrarse en los equipos que realmente necesitan atención en lugar de seguir calendarios fijos. Este enfoque selectivo ahorra tiempo y recursos. Ayuda a los técnicos a prepararse mejor para las reparaciones. Saben lo que está mal antes de empezar a trabajar, lo que significa que pueden llevar las herramientas y piezas adecuadas y terminar los trabajos con mayor rapidez y eficiencia.

Sensor de Monitoreo de la contaminación

El sensor de monitoreo de estado (CMS) 2 el monitor de partículas en línea mide y muestra automáticamente los niveles de contaminación por partículas, humedad y temperatura en diversos fluidos hidráulicos.

Está diseñado específicamente para ser montado directamente en los sistemas, donde se requieren mediciones o análisis continuos, y donde el espacio y los costes son limitados.



Sensor de contenido de humedad

El agua en los fluidos hidráulicos y de lubricación provoca oxidación, agotamiento de aditivos, corrosión y reducción del espesor de la película lubricante.

La monitorización temprana de los niveles de humedad ayuda a evitar estos costosos problemas. El MCS ofrece una monitorización en línea de la humedad estable y de alta precisión, incluso en entornos con una humedad relativa superior al 90%, lo que lo hace ideal para cajas de engranajes, propulsores y otras aplicaciones con riesgo de agua libre. El uso del MCS junto con las soluciones Des-Case, como el centro de monitorización de estado y las unidades de deshidratación al vacío, garantiza una gestión eficaz de la contaminación por agua.



Sensor de calidad del aceite

El sensor de calidad del aceite (OQS) es el sensor de estado del aceite en tiempo real más avanzado del mundo y ofrece una visión única del estado actual de su equipo.

Funciona con cualquier tipo de aceite, mineral/sintético, y puede instalarse en cualquier motor, caja de cambios, sistema hidráulico o transformador eléctrico en pleno funcionamiento. Fácil de instalar y utilizar, el OQS proporciona una visión única del estado de sus equipos, ayudándole a prevenir averías innecesarias, eliminar el mantenimiento superfluo y reducir sus costes de explotación.



Contadores de partículas portátiles

Los contadores de partículas portátiles son herramientas compactas y precisas diseñadas para el análisis de fluidos en campo.

Miden automáticamente los niveles de contaminación por partículas, humedad y temperatura en una amplia gama de fluidos. Con su diseño portátil y su capacidad de análisis inmediato, los contadores portátiles ofrecen resultados fiables sin necesidad de equipos adicionales, lo que los convierte en una solución eficaz para mantener la limpieza de los fluidos y el rendimiento de los sistemas.



Indicador de calidad del aceite (OQD)

Cuando se utiliza OQS con la pantalla de calidad del aceite, lea el estado y la temperatura del aceite desde un sensor sin necesidad de un PC.

Formación y Consultoría

Entendemos que las mejores prácticas de los libros de texto no siempre son posibles, por eso nos dedicamos a ayudar a la gente a desarrollar soluciones más prácticas para su proceso de lubricación.

Nuestro equipo de expertos en lubricación cuenta con más de 85 años de experiencia combinada en este campo, lo que les permite ofrecer consejos reales que pueden aplicarse de forma rápida y realista.

Con una hoja de ruta detallada, un gestor de proyectos asignado, consejos prácticos y el apoyo de un distribuidor local, Des-Case puede ayudarle con todo, desde la implementación hasta la ejecución de un programa de lubricación.

Consultoría

Nuestros servicios de consultoría están diseñados para ayudar a las organizaciones a maximizar la fiabilidad de sus equipos garantizando una lubricación adecuada, minimizando la contaminación y mejorando las prácticas de mantenimiento. Esto se traduce en operaciones más eficientes, menores tiempos de inactividad y ahorro de costes.

Diseño de salas de lubricación

El almacenamiento adecuado de lubricantes afecta a todos los aspectos de la lubricación. Facilítenos las dimensiones de su sala y la lista de lubricantes, y diseñaremos una solución de almacenamiento ergonómica que incluya un recorrido virtual en 3D, una lista de materiales e instrucciones de instalación.

Evaluaciones de plantas

Nuestras evaluaciones exhaustivas y soluciones integrales ayudan a las empresas a mejorar el mantenimiento y la fiabilidad. Con servicios expertos, productos de primer nivel y asistencia especializada, ayudamos a aumentar el tiempo de actividad, reducir los costes y mejorar la eficiencia.

Plan de modificación de equipos

Nuestros ingenieros desarrollan planes de modificación personalizados para activos lubricados con aceite, integrando conexiones rápidas, indicadores de nivel, respiraderos y puertos de muestreo para facilitar las mejores prácticas al tiempo que se protege el equipo de la contaminación.

Experiencia en confiabilidad móvil

Nuestro camión de fiabilidad de última generación ofrece formación práctica a su equipo, demostrando las mejores prácticas de lubricación, el control de la contaminación y las evaluaciones de activos; además, proporcionamos muestras de productos para mostrar la rentabilidad de la inversión.



Formación sobre lubricación

Nuestros cursos de formación sobre lubricación están diseñados para ayudar a las empresas a desarrollar e implantar un plan ejecutable para conseguir las mejores prácticas de lubricación.

Ofrecemos clases de formación presenciales, opciones virtuales y un sistema digital de gestión del aprendizaje.

Taller de 1 día

Nuestros talleres de 1 día están diseñados para enseñarle los fundamentos de la aplicación de las mejores prácticas de lubricación. Además de 8 horas de formación profesional, recibirá acceso a nuestras herramientas de evaluación comparativa y a una lista de acciones personalizadas en la que se detallan las actividades específicas en las que debe trabajar para lograr un rendimiento de lubricación preciso.

Formación para la certificación

Ofrecemos soluciones prácticas y consejos que le enseñarán a ejecutar una lubricación de precisión. Nuestros cursos educativos intensivos de 3 días son una clase de preparación del Consejo Internacional de Maquinaria que van desde MLT I/ MLA I a MLA II y MLT II y son ideales para cualquiera que desee una comprensión en profundidad de lo que se necesita para lograr una lubricación de precisión. Disponible para clases privadas y públicas.

Formación sobre lubricación personalizada

¿Desea un curso de formación sobre lubricación adaptado específicamente a su sector o a sus objetivos de aprendizaje? Deje que Des-Case cree un programa de estudios personalizado que aborde sus objetivos exclusivos. Ya sea que esté buscando educar a los gerentes de sitio sobre la propuesta de valor para la lubricación de precisión o tratando de aprender más sobre el reengrase de motores eléctricos, Des-Case tiene una amplia biblioteca de recursos de capacitación en lubricación.

Sistema digital de gestión del aprendizaje

Nuestro LMS interactivo proporciona formación en línea flexible, ofreciendo cursos desde sesiones introductorias de ½ día hasta talleres de 1 día y cursos avanzados de certificación de lubricación de maquinaria.



Scan for more details



Experimente una nueva forma de aprender y observar las mejores prácticas de lubricación en un camión de fiabilidad de última generación

Des-Case acudirá a usted y a su equipo para demostrarles cómo proteger y limpiar sus lubricantes durante todo su ciclo de vida.



Guía de referencia

¿Qué es la limpieza?

Cuando hablamos de limpieza, solemos referirnos al recuento de partículas ISO del aceite.

Según la norma ISO 4406, el recuento de partículas ISO es una medida del número de partículas mayores de 4, 6 y 14 micras en cada mililitro de fluido. A continuación, el número de partículas se convierte en lo que se denomina código ISO o código de rango. El código de rango representa el número de partículas de un tamaño determinado en un mililitro de muestra. Los resultados de las pruebas de limpieza del aceite suelen presentarse en un formato de tres números, como 18/16/13, donde 18 representa el código de rango que representa el número de partículas de 4 micras o más, 16 el rango de partículas de 6 micras o más y 13 representa las partículas de 14 micras o más.



¿CÓMO PODEMOS MEDIR EL GRADO DE CONTAMINACIÓN POR PARTÍCULAS DE UN ACEITE?

La contaminación por partículas se mide según la norma ISO 4406.

Datos de recuento de partículas	
Tamaño en micras	Número de Partículas mayores que el tamaño por ml
4	1,654
6	495
10	122
14	52
20	21
50	1.3
75	0.22
100	0.05

Número de partículas / ml		Gama Número
Más que	Inferior o igual a	
80,000	160,000	24
40,000	80,000	23
20,000	40,000	22
10,000	20,000	21
5,000	10,000	20
2,500	5,000	19
1,300	2,500	18
640	1,300	17
320	640	16
160	320	15
80	160	14
40	80	13
20	40	12
10	20	11
5	10	10

R4/R6/R14
ISO 18/16/13

La norma ISO 4406 da un código de rango correspondiente al número de partículas por mililitro en tres rangos de tamaño diferentes:

partículas > 4 micras | partículas > 6 micras | partículas >14 micras

Tabla de Extensión de Vida:

Una tabla de prolongación de la vida útil de los equipos ayuda a cuantificar cómo la mejora de la limpieza de los fluidos puede prolongar la vida útil de los componentes de la maquinaria, especialmente en los sistemas hidráulicos y de lubricación. Se basa en el principio de que la reducción de contaminantes disminuye significativamente el desgaste y aumenta la longevidad de los componentes. Esta tabla suele correlacionar los códigos de limpieza ISO (según ISO 4406) con la vida útil prevista de componentes críticos, como bombas, cojinetes y válvulas. Al reducir los niveles de contaminación, la tabla muestra cuánto tiempo más pueden funcionar los equipos antes de fallar por desgaste.

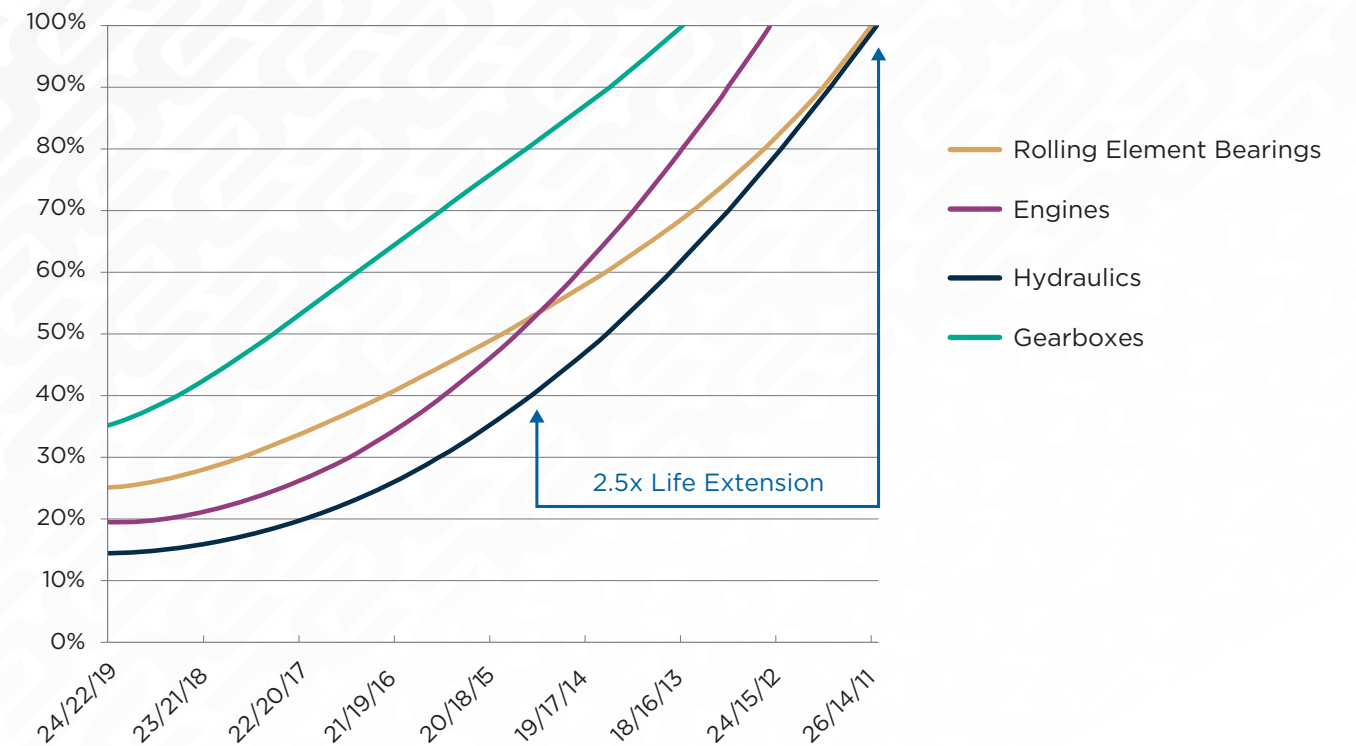

TIPO DE MÁQUINA		OBJETIVO DE NIVEL DE PARTÍCULAS	NIVEL DE HUMEDAD OBJETIVO
Hidráulica 1500 - 2500 psi	Con servoválvulas	15 / 13 / 11	125 ppm
	Con válvulas proporcionales	16 / 14 / 12	150 ppm
	Bomba de pistón de volumen variable	17 / 15 / 12	150 ppm
	Con válvulas de cartucho o bomba de pistón fijo	17 / 16 / 13	150 ppm
	Con bomba de paletas	18 / 16 / 14	150 ppm
Caja de cambios		19 / 16 / 13	300 ppm
Máquina de papel		18 / 14 / 11	200 ppm
Turbina de vapor		18 / 14 / 11	100 ppm
Bombas		17 / 14 / 12	150 ppm

Contaminación del agua

El agua en los aceites hidráulicos y lubricantes es un contaminante importante que puede causar graves daños al equipo y reducir el rendimiento del lubricante. Puede entrar en el sistema por condensación, fugas o almacenamiento inadecuado. Incluso pequeñas cantidades de agua pueden provocar oxidación, corrosión, reducción de la capacidad de carga y aumento del desgaste debido a la pérdida de resistencia de la película. La contaminación por agua puede existir en tres formas: disuelta (invisible a bajas concentraciones), emulsionada (aspecto lechoso) y agua libre (se separa en el fondo). La filtración eficaz, la deshidratación y el almacenamiento adecuado del aceite son esenciales para minimizar la contaminación por agua y mantener un rendimiento óptimo del equipo. La concentración de agua en un fluido hidráulico se indica como porcentaje de HR (humedad relativa), ppm (partes por millón) o % (porcentaje en peso o volumen). Los puntos de saturación más comunes estarán entre 200 y 600 ppm (0,02- 0,06 por ciento) dependiendo de la temperatura del aceite. A mayor temperatura, el aceite podrá retener más agua.

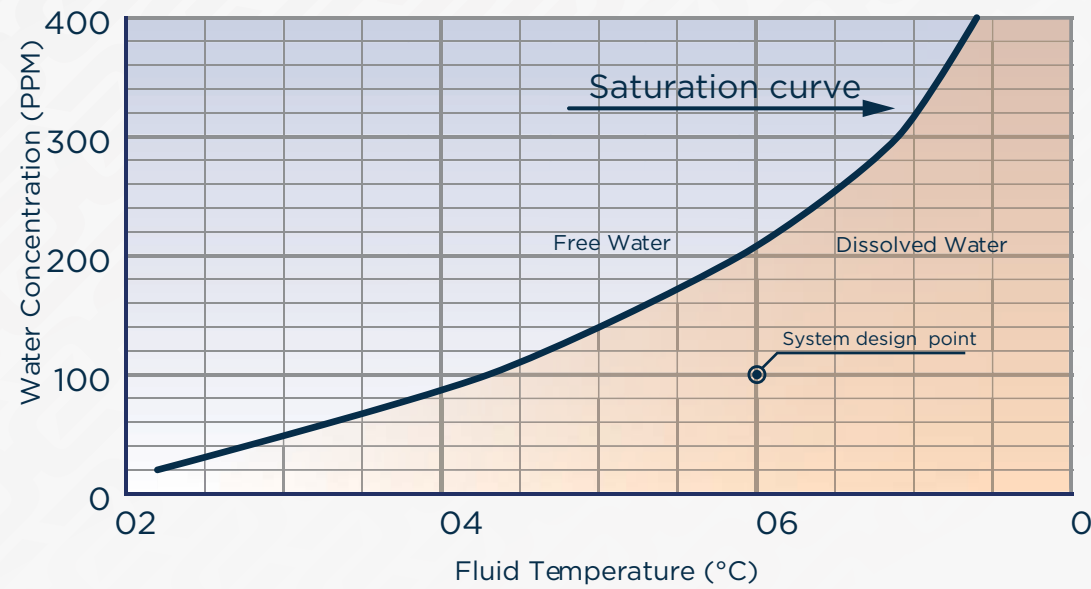

Effects of water contamination on life cycle of bearings.

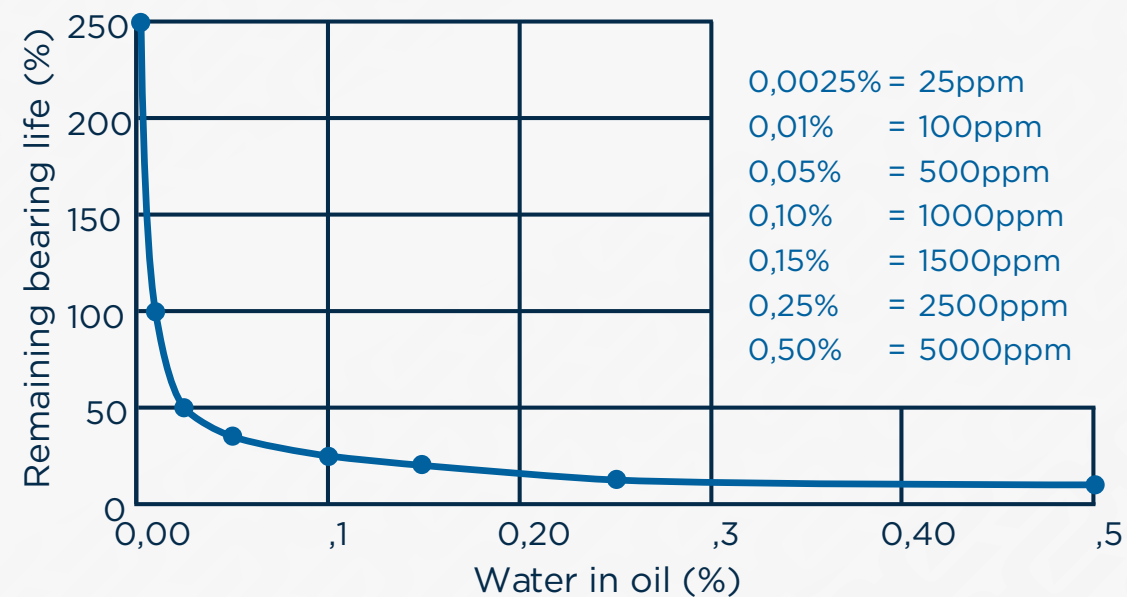

Referencia de viscosidad SO/Temperatura

La tabla siguiente proporciona valores aproximados de viscosidad (en centistokes, cSt) para fluidos ISO VG comunes a varias temperaturas, basados en el punto medio cinemático de cada clasificación según ISO 3448. Estos valores sirven de referencia y pueden variar en $\pm 10\%$ respecto al valor del punto medio utilizado en los cálculos.

Cómo utilizar este gráfico:

1. Busca el ISO VG de tu fluido en la fila superior.
2. Localice la temperatura de almacenamiento o de funcionamiento de su fluido en la columna de la izquierda.
3. La intersección de la columna y la fila seleccionadas proporciona la viscosidad estimada a esa temperatura.

Esta referencia tiene por objeto ayudar a identificar la viscosidad y debe utilizarse únicamente a título orientativo.

Temp °F	Temp °C	ISO 22	ISO 32	ISO 46	ISO 68	ISO 100	ISO 150	ISO 220	ISO 320	ISO 460	ISO 680	ISO 1000	ISO 1500
14	-10	315	610	1,130	2,285	4,493	9,277	18,565	36,300	69,775	141,088	283,473	593,291
23	-5	218	405	724	1,401	2,646	5,225	10,013	18,790	34,687	67,151	129,188	258,112
32	0	155	278	481	893	1,625	3,081	5,672	10,249	18,228	33,901	62,665	119,962
41	5	113	196	330	590	1,037	1,893	3,359	5,861	10,072	18,052	32,160	59,188
50	10	85	142	233	402	685	1,207	2,071	3,498	5,825	10,088	17,371	30,828
59	15	65	106	168	282	467	797	1,324	2,171	3,510	5,890	9,828	16,865
68	20	51	80	125	203	327	542	875	1,396	2,196	3,579	5,800	9,648
77	25	40	62	95	150	235	379	596	927	1,422	2,255	3,557	5,748
86	30	32	49	73	113	173	272	417	633	950	1,468	2,259	3,554
95	35	27	39	58	87	130	200	300	445	652	986	1,481	2,274
104	40	22	32	46	68	100	150	220	320	460	680	1,000	1,500
113	45	19	26	37	54	78	115	165	235	332	481	694	1,018
122	50	16	22	31	44	62	89	126	177	245	348	493	709
131	55	13	19	26	36	50	71	98	135	185	258	358	506
140	60	12	16	22	30	41	57	78	105	142	194	266	369
149	65	10	14	18	25	34	46	62	83	110	149	201	275
158	70	9	12	16	21	28	38	51	67	87	117	155	208
167	75	8	10	14	18	24	32	42	54	70	92	121	161
176	80	7	9	12	16	20	27	35	45	57	74	96	126
185	85	6	8	11	14	18	23	29	37	47	60	77	100
194	90	6	7	9	12	15	120	25	31	39	50	63	81
203	95	5	7	8	11	13	17	21	27	33	42	52	66
212	100	5	6	7	9	12	15	18	23	28	35	43	54
221	105	4	5	7	8	10	13	16	20	24	30	37	45
230	110	4	5	6	8	9	12	14	17	21	25	31	38
239	115	4	5	6	7	8	10	12	15	18	22	27	32
248	120	3	4	5	6	8	9	11	13	16	19	23	28
257	125	3	4	5	6	7	8	10	12	14	17	20	24

*asume un índice de viscosidad de 95, típico de un lubricante a base de aceite mineral

**DRY.
CLEAN.
RELIABLE.™**

Nuestras oficinas

675 N Main Street
Goodlettsville, TN

+1.615.672.8800

Coenecoop 99, 2741 PH
Waddinxveen, Países Bajos

+31(0)182.244.888



descase.com